

Allure B-10 HRD



INSTALLATIEVOORSCHRIFTEN

*Air for Life*

**BRINK**

*Air for Life*



# Installatievoorschriften

## Gasgestookte HR-luchtverwarmer Allure B-10 HRD met een schonere verbranding besturingsunit versie 5.0



BEWAREN BIJ HET TOESTEL

**ID-NUMMER : 63/AQ/0650**

Dit toestel mag door kinderen vanaf 8 jaren en ouder, personen met verminderde geestelijke vermogens, lichamelijke beperkingen of gebrek aan ervaring en kennis, gebruikt worden als ze onder toezicht staan of instructies hebben gekregen hoe het toestel op een veilige manier te gebruiken en zich bewust zijn van de mogelijke gevaren.

Kinderen mogen niet met het toestel spelen.

Schoonmaak en onderhoud door de gebruiker mag niet door kinderen gedaan worden zonder toezicht.

Gas-categorie	: I <sub>2L</sub>
Toestel-categorie	: C12/C32
Voordruk I <sub>2L</sub>	: 20 - 30 mbar
Land	: NL

Land : NL

**BRINK**

	Hoofdstuk	Pagina
<b>Toepassing</b> .....	<b>1</b>	<b>1</b>
Standaard uitvoering .....	1.1	1
Opengewerkt toestel.....	1.2	2
Functie componenten .....	1.3	3
Technische informatie.....	1.4	4
<hr/>		
<b>Werking</b> .....	<b>2</b>	<b>5</b>
Globale omschrijving .....	2.1	5
LCD weergave-systeem en bedieningspaneel.....	2.2	5
Modulerende Brink eBus klokthermostaat.....	2.3	6
Aan/uit ruimtethermostaat .....	2.4	8
<hr/>		
<b>Installeren</b> .....	<b>3</b>	<b>9</b>
Installeren algemeen .....	3.1	9
Plaatsen toestel.....	3.1.1	9
Vrije ruimte rondom toestel.....	3.1.2	9
Voorschriften.....	3.1.3	9
Voorschriften kunststof luchttoevoer- en rookgasafvoermateriaal PP.....	3.1.4	10
Luchttoevoer en rookgasafvoer.....	3.2	10
Overzicht parallel luchttoevoer- en rookgasafvoersysteem.....	3.2.1	10
Overzicht concentrisch luchttoevoer- en rookgasafvoersysteem .....	3.2.2	13
Overzicht schoorsteenrenovatie .....	3.2.3	15
Montage kunststof luchttoevoer- en rookgasafvoermateriaal PP.....	3.3	16
Aansluiten kanalen .....	3.4	16
Overzicht aansluitmogelijkheden.....	3.4.1	17
Montage.....	3.4.2	17
Gasaansluiting.....	3.5	18
Condenswaterafvoer .....	3.6	18
Elektrische aansluitingen.....	3.7	19
Aansluiten netvoeding .....	3.7.1	19
Aansluiten en plaatsen ruimtethermostaat .....	3.7.2	19
Verplaatsen uitblaas temperatuurvoeler.....	3.7.3	20
Aansluiten 24 Volt DC.....	3.7.4	21
Aansluiten alarm.....	3.7.5	21
Aansluiten extra temperatuurvoeler.....	3.7.6	21
Aansluiten ventilatieschakelaar .....	3.7.7	22
Universele ingang.....	3.7.8	22
<hr/>		
<b>LCD weergave systeem</b> .....	<b>4</b>	<b>23</b>
Algemene verklaring display bedieningspaneel .....	4.1	23
Menustructuur .....	4.2	26
Bedrijfssituatie .....	4.3	27
Temperatuurweergave.....	4.3.1	27
Stapnummer bedrijfssituatie .....	4.3.2	27
Status systeemventilator bij bedrijfssituatie.....	4.3.3	28
Meldingstekst bij bedrijfssituatie .....	4.3.4	28
Weergavesymbool toestel status bedrijfssituatie.....	4.3.5	28
Instelprogramma.....	4.4	29
Uitleesprogramma .....	4.5	32

	Hoofdstuk	Pagina
<b>In werking stellen</b> .....	<b>5</b>	<b>33</b>
In- en uitschakelen toestel.....	5.1	33
Inschakelen service functie .....	5.2	33
Instellen uitblaastemperatuur .....	5.3	34
Instellen luchthoeveelheid .....	5.4	34
Inregelen van de luchthoeveelheid op de roosters.....	5.5	34
Fabrieksinstelling.....	5.6	35
<hr/>		
<b>Storing</b> .....	<b>6</b>	<b>36</b>
Storingssignalering .....	6.1	36
Storingstabel vergrendelcode toestel .....	6.2	37
Storingstabel blokkeringscode.....	6.3	38
Storingsanalyse .....	6.4	39
Blokschema regeling en beveiliging .....	6.5	41
<hr/>		
<b>Onderhoud</b> .....	<b>7</b>	<b>42</b>
Onderhoud door de gebruiker .....	7.1	42
Onderhoud door de installateur .....	7.2	43
<hr/>		
<b>Elektrische schema's</b> .....	<b>8</b>	<b>44</b>
Bedradingsschema .....	8.1	44
Aansluitschema .....	8.2	45
<hr/>		
<b>Service</b> .....	<b>9</b>	<b>46</b>
Exploded view Allure B-10 HRD .....	9.1	46
Servicesets .....	9.2	48
<hr/>		
Conformiteitsverklaring.....		<b>48</b>
Instelwaarden .....	10	<b>49</b>



### 1.1 Standaard uitvoering

De Brink Allure B-10 HRD is een gasgestookte luchtverwarmer met een Hoog Rendement. Dit betekent dat het toestel minder gas verbruikt dan vergelijkbare toestellen en de uitstoot van schadelijke stoffen tot een minimum wordt beperkt. Ook is het opgenomen elektrische vermogen sterk gereduceerd door gebruik te maken van gelijkstroomventilatoren met een hoog elektrisch rendement onder alle gebruiksomstandigheden en het toepassen van geavanceerde elektronische regelsystemen.

Het toestel kan traploos het afgegeven vermogen moduleren tussen de 25 en 100%.

De Allure B-10 HRD is geschikt als vervanger voor de B-8 Downflow en de SWB B-10 HRD toestellen.

De Brink modulerende eBus klokthermostaat meet het verschil tussen de ingestelde temperatuur en de werkelijke temperatuur. Aan de hand van het verschil wordt het benodigde vermogen bepaald om de ruimte snel op de gewenste temperatuur te brengen en te houden. De besturingsunit zal het signaal van de modulerende ruimtethermostaat verwerken en de stand van de traploos geregelde brander bepalen. De luchthoeveelheid wordt aangepast aan de uitblaastemperatuur van het toestel. Dit alles zorgt voor een zeer gelijkmatige ruimtetemperatuur, waardoor een perfect binnenklimaat wordt gerealiseerd.

Een Allure luchtverwarmer type B-10 HRD wordt alleen als onderuitblazende (Downflow) uitvoering geleverd.

#### Belangrijk:

**Het Allure toestel kan alleen op de juiste wijze modulerend functioneren wanneer de Brink eBus klokthermostaat wordt aangesloten; een ander type modulerende ruimtethermostaat zal niet werken (zie voor verdere info over de ruimtethermostaat §2.3 en §3.7.2).**

Het toestel wordt gebruiksklaar afgeleverd. Alle regelapparatuur is fabrieksmatig gemonteerd en gecontroleerd. Het toestel moet bij plaatsing worden verbonden met het rookgasafvoerkanaal, het verbrandingsluchttoevoerkanaal, de systeemluchtkanalen, de gasleiding, de condensafvoer, het elektriciteitsnet en de ruimtethermostaat. Aangezien het toestel zelf het benodigde vermogen voor het verwarmen bepaalt, kan de installateur dit niet wijzigen met de instelling van de gasdruk.

Het toestel is fabrieksmatig ingesteld op een standaard programma.

De gebruiker kan met de linker instelknop op de ruimtethermostaat kiezen uit een viertal bedrijfssituaties van de systeemventilator in het toestel. Voor de werking van de ruimtethermostaat met de instelling bedrijfssituatie door middel van de linker instelknop, zie §2.3.

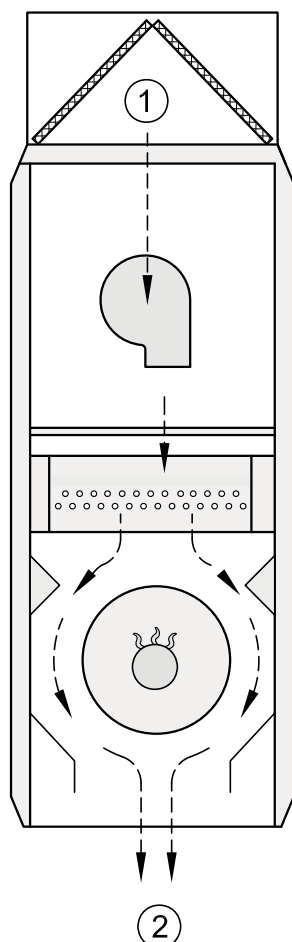

Principeschets Allure B-10 HRD

1 = Retourlucht  
2 = Warmelucht

## 1.2 Opengewerkt toestel

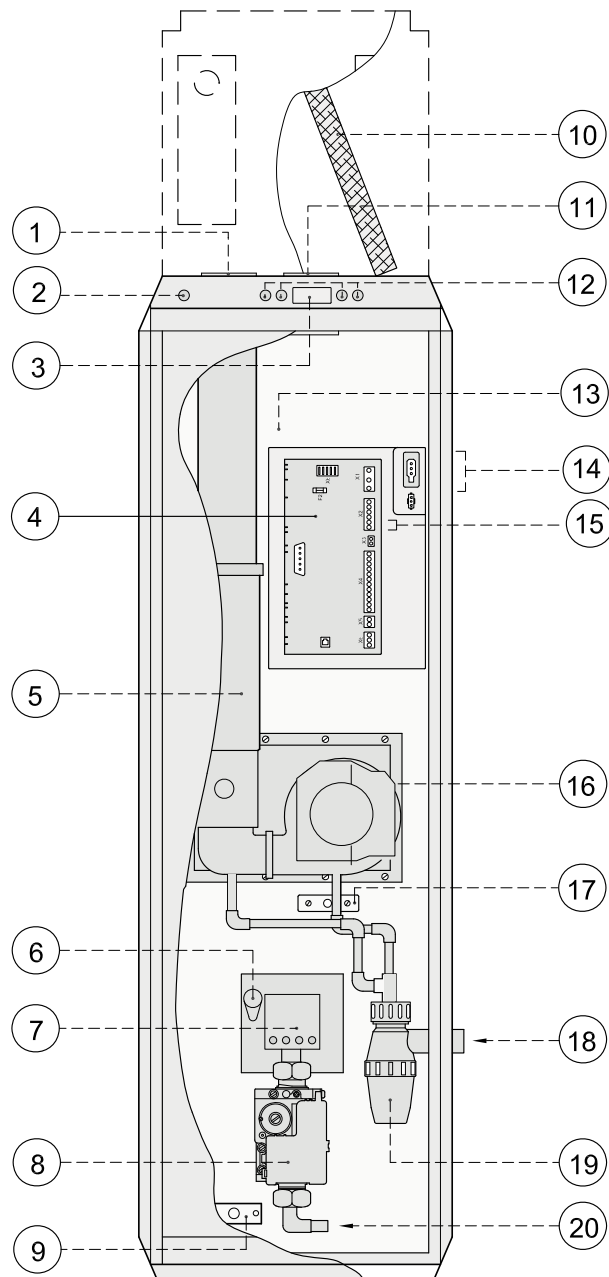

## Allure B-10 HRD

- |                                    |   |
|------------------------------------|---|
| 1 = Rookgasafvoer                  | 11 = Verbrandingsluchttoevoer                 |
| 2 = Aansluiting t.b.v. computer    | 12 = Bedieningspaneel (incl. reset knop)      |
| 3 = LCD-Display                    | 13 = Systeemventilator 230 V. (achter paneel) |
| 4 = Schakelkast met besturingsunit | 14 = Aansluiting netvoeding 230 V.            |
| 5 = Schuifpijp                     | 15 = Aansluiting Brink eBus klokthermostaat   |
| 6 = Ontsteekpen                    | 16 = Rookgasventilator                        |
| 7 = Brander                        | 17 = Maximaalbeveiliging                      |
| 8 = Beveiligingsafsluiter (230V.)  | 18 = Aansluiting condenswaterafvoer           |
| 9 = Uitblaastemperatuurvoeler      | 19 = Sifon                                    |
| 10 = Filter                        | 20 = Gasaansluiting 1/2" buitendraad          |



### 1.3 Functie componenten

1 Rookgasafvoer	Afvoerkanaal voor het transporteren van de verbrandingslucht
2 Aansluiting t.b.v. computer	Aansluiting waar de servicemonteur een computer op kan aansluiten; met de computer kunnen dan de diverse instellingen worden bekeken en eventueel worden aangepast.
3 LCD-Display	Uitleesvenster voor een aantal bedrijfssituaties in het toestel zoals bv temperatuur
4 Schakelkast	Kast met besturingsunit voor diverse regelingen en bewaking van de veilige werking van het toestel. Ook is in deze schakelkast een aantal schroefconnectoren voor de installateur ten behoeve van specifieke toepassingen.
5 Schuifpijp	Uitneembaar afvoerkanaal van de verbrandingsgassen
6 Ontsteekpen	Laat het gasmengsel ontsteken en 'meet' of er een vlam aanwezig is
7 Brander	Laat het gasmengsel op een gecontroleerde wijze verbranden, zodat de uitstoot van schadelijke stoffen tot een minimum wordt beperkt
8 Beveiligingsafsluiter 230V.	Regelt de gashoeveelheid
9 Uitblaas temperatuurvoeler	Sensor voor het bepalen van de temperatuur van de uitblaaslucht
10 Filter	Filtert stofdeeltjes uit de lucht en beschermt de systeemventilator tegen vervuiling
11 Verbrandingsluchttoevoer	Toevoerkanaal voor de verbrandingslucht
12 Bedieningspaneel (incl. reset knop)	Toetsen voor het veranderen en vastleggen van diverse instellingen
13 Systeemventilator	Zorgt voor het transporteren van de verwarmde lucht naar de betreffende vertrekken en het aanzuigen van de retourlucht
14 Aansluiting netvoeding 230 V.	Steker met schroefverbinding voor 3-aderige netvoedingskabel
15 Aansluiting eBus klokthermostaat	Steker (aansluiting 1 en 2 van de 6-polige connector) met schroefverbinding voor kabel met 2-aders naar de Brink eBus klokthermostaat. Let op juiste polariteit!
16 Rookgasventilator	Zorgt voor gedwongen afvoer van de verbrandingsgassen en zuigt (modulerend) een juiste hoeveelheid mengsel voor de verbranding aan
17 Maximaalbeveiliging	Sensor voor het bepalen van de maximale luchttemperatuur in het toestel
18 Aansluiting condenswaterafvoer	Aansluiting voor afvoer van het condenswater uit het toestel
19 Sifon	Verzamelbeker voor het condenswater en waterslot voor de verbrandingsgassen
20 Gasaansluiting 1/2"	Aansluiting 1/2" buitendraad voor de gasleiding

#### 1.4 Technische informatie

De Allure luchtverwarmer B-10 HRD wordt geleverd voor aardgas.

Technische gegevens	
Type	B-10 HRD 850
Instelbare netto capaciteit [kW]	2,5 - 10,5
Nominale belasting bovenwaarde [kW]	2,55 - 11,0
Nominaal elektrisch opgenomen vermogen [kW]	0,15
Maximaal elektrisch opgenomen vermogen [kW]	0,210
Instelbare luchthoeveelheid [m <sup>3</sup> /h]	210 - 870
Instelling ventilator regeling [°C]	Modulerend tussen 30°C en 70°C
Maximaal beveiliging [°C]	100
Breedte [mm]	400
Hoogte [mm]	1200
Diepte [mm]	740
Gewicht [kg]	74
Voedingsspanning [V~/Hz]	230/50
Beschermingsgraad	IP30
Diameter hoofdspuiter [mm]	6 x Ø2,8
Gasaansluiting (buitendraad)	1/2"
Condenswaterafvoer aansluiting [mm]	32
Rookgasaansluiting [mm]	Ø80
Verbrandingsluchtaansluiting [mm]	Ø80
Zekering [A] (Zekering buiten het toestel)	16T (Aanbevolen wordt de voeding aan te sluiten op een aparte eindgroep)

## 2.1 Globale omschrijving

De Brink Allure B-10 HRD is voorzien van een besturingsunit met een microprocessor; deze regelt en controleert de veilige werking van het toestel.

De modulerende Brink eBus klokthermostaat zal afhankelijk van het verschil tussen de werkelijke temperatuur in een ruimte en een ingestelde waarde, een signaal naar de besturingsunit zenden, waarna deze het vermogen naar de gewenste waarde regelt.

Een gas-luchtregeling zorgt onder alle verbrandingsomstandigheden voor een constante verhouding tussen de verbrandingslucht-hoeveelheid en de hoeveelheid gas. Hierdoor kan het toestel traploos moduleren en het vermogen aanpassen aan de warmtebehoefte.

De systeemventilator zal traploos meer of minder lucht transporteren, afhankelijk van de uitblaastemperatuur van het toestel, welke continue wordt gemeten door de uitblaastemperatuurvoeler in de toestel.

De installateur kan de maximale- en minimale luchthoeveelheid instellen met het bedieningspaneel van het toestel evenals een luchthoeveelheid voor "koeling".

**De Allure B-10 HRD kan niet gecombineerd worden met actieve koeling!**

## 2.2 LCD weergave-systeem en bedieningspaneel

De Allure B-10 HRD is aan de buitenzijde voorzien van een bedieningspaneel. Met dit bedieningspaneel zijn instellingen in de programmatuur van de besturingsunit op te roepen en, indien dat is gewenst, te wijzigen. Het bedieningspaneel bevat een 4-tal toetsen en een symbolen LCD display.

Bij het inschakelen van het Allure toestel zijn gedurende 3 seconden alle op het display aanwezige symbolen zichtbaar; tegelijk gaat ook de achtergrondverlichting (backlight) gedurende 30 seconden aan.

Het bedieningspaneel met de bediening van de knoppen en uitlezing van het LCD-display wordt uitgebreid beschreven in hoofdstuk 4.

Voor een totaaloverzicht van alle door de installateur aan te passen instelwaarden inclusief basisinstelling en instelbereik zie de overzichtslijst instelwaarden in hoofdstuk 10.

Voor de installateur is het ook mogelijk om aan de voorzijde van het toestel een laptop aan te sluiten op de service aansluiting; hiermee is het mogelijk om diverse uitlezingen, storingen en wijzigingen etc. rechtstreeks aan te passen cq. te wijzigen.

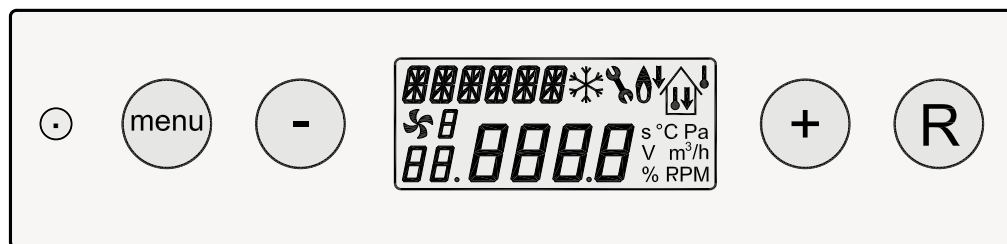

Aanzicht bedieningspaneel

**2.3 Modulerende Brink eBus klokthermostaat**

Voor het goed functioneren van de Allure B-10 HRD moet deze worden aangesloten op de Brink modulerende eBus-klokthermostaat. Deze modulerende klokthermostaat wisselt gegevens uit met de besturingsunit van het Allure toestel op basis van eBus communicatie. De modulerende klokthermostaat zal aan de hand van het verschil tussen de aanwezige temperatuur in een ruimte en de gewenste ingestelde temperatuur een signaal afgeven aan de besturingsunit, die het toestel op het gewenste vermogen laat branden. De besturingsunit geeft ook signalen aan deze klokthermostaat over het functioneren van het toestel, bijvoorbeeld over de mate van modulatie, temperaturen en storingsgegevens.

De modulerende klokthermostaat zal de ruimtetemperatuur zo snel mogelijk op de gewenste waarde brengen en houden. Dit is mogelijk, omdat het vermogen van het toestel te moduleren is, wat gunstig is voor het energieverbruik en een hoge mate van comfort geeft.

Voor het aansluiten van deze modulerende eBus klokthermostaat zie §3.7.2.

Voor instellingen van de klokthermostaat zie de Brink instructiekaart Allure en de bij deze klokthermostaat meegeleverde gebruikershandleiding.

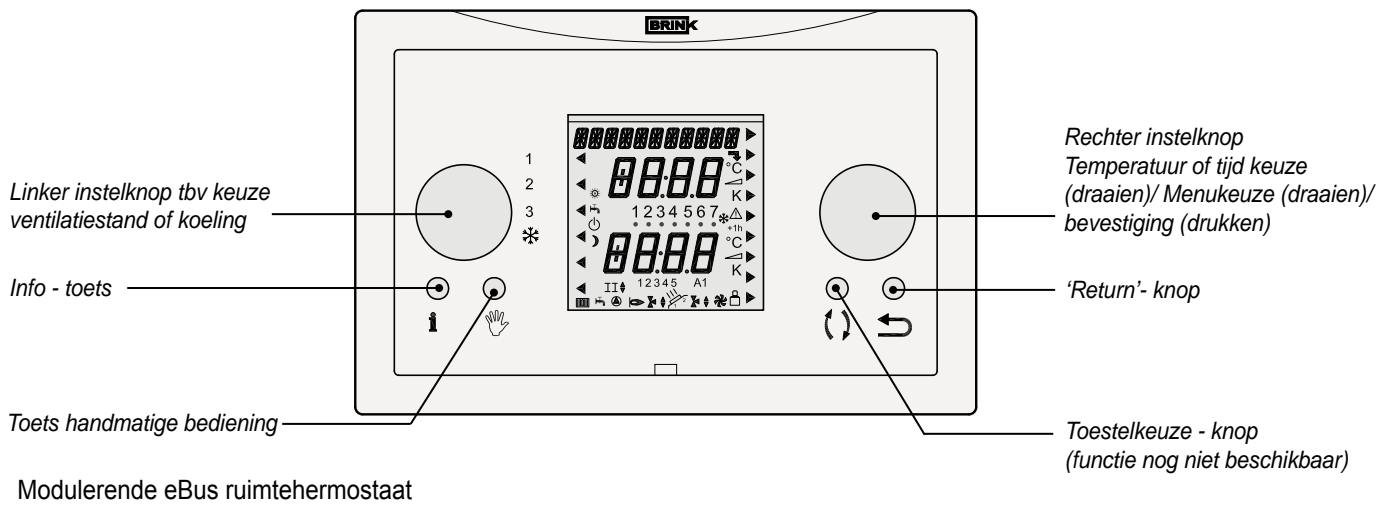

**Ventilatiekeuze keuzeknop op klokthermostaat**

Op de modulerende klokthermostaat is een keuze (draai)knop aangebracht, waarmee de gebruiker vier verschillende ventilatiestanden kan instellen:

Voor werking van de systeemventilator in de verschillende situaties, zie tabel volgende bladzijde.

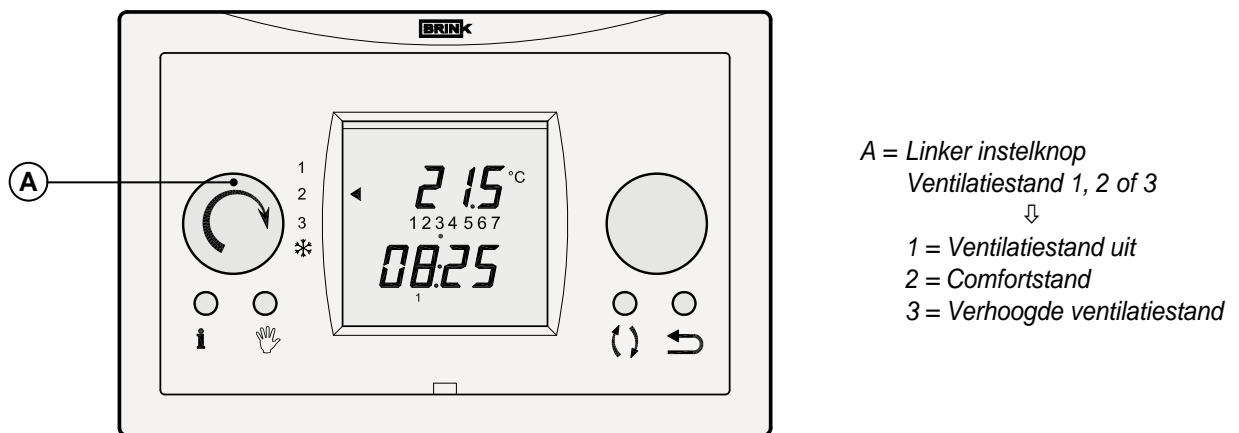

Keuzeknop op modulerende eBus klokthermostaat

**“Koeling” keuzeknop op ruimtethermostaat**

Het is niet mogelijk dat de Allure B-10 HRD wordt gecombineerd met actieve koeling.

Op de ruimtethermostaat kan de stand “koeling” worden ingeschakeld m.b.v. de linker instelknop. Draai hiervoor de instelknop door naar stand “❄”.

Omdat er geen koeling in combinatie met dit toestel kan worden aangesloten gaat het toestel in deze stand alleen ventileren op de stand “koeling” (hoogste ventilatiestand).

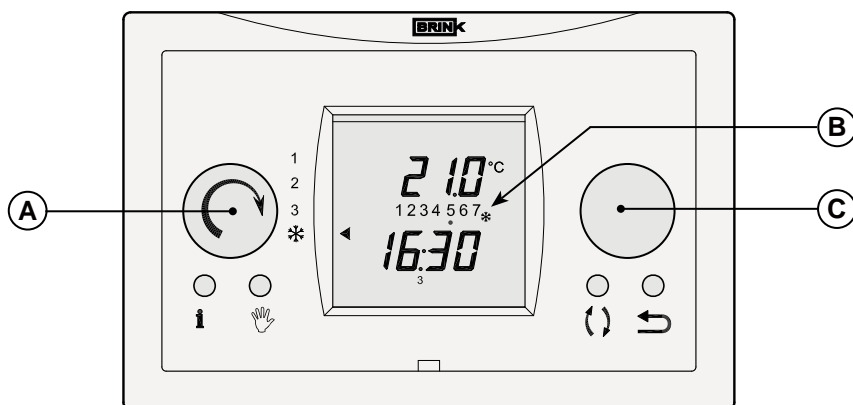

A = Linker instelknop “koeling”  
 B = Indicatie “koeling aan”  
 C = Rechter instelknop

Instelknop stand “koeling” op modulerende eBus klokthermostaat

Positie linker instelknop op Brink eBus klokthermostaat	
1	<b>Ventilatiestand uit</b> - Systeemventilator geregeld door temperatuurvoeler; bij geen warmtevraag staat de systeemventilator stil. Brander modulerend volgens warmtevraag ruimtethermostaat.
2	<b>Comfortstand</b> - Systeemventilator geregeld door temperatuurvoeler; bij geen warmtevraag systeemventilator continu op minimum luchthoeveelheid (stap nr. 2 in instelprogramma). Brander modulerend volgens warmtevraag ruimtethermostaat.
3	<b>Verhoogde ventilatiestand</b> - Systeemventilator continu op maximaal ingestelde luchthoeveelheid (stap nr. 3 in instelprogramma). Brander modulerend volgens warmtevraag ruimtethermostaat.
❄	<b>Koeling (in combinatie met Allure B-10 HRD geen actieve koeling mogelijk)</b> - Bij koelvraag draait systeemventilator continu op stand koelen (stap nr. 4 instelprogramma); bij geen koelvraag draait systeemventilator op minimum luchthoeveelheid (stap nr. 2 in instelprogramma). De brander kan nooit inkomen wanneer de linker instelknop op stand koelen staat.

## 2.4 Aan/uit ruimtethermostaat

Het blijft altijd mogelijk de Allure B-10 HRD aan te sturen met een aan/uit ruimtethermostaat (**potentiaalvrij**) in plaats van de modulerende eBus klokthermostaat (zie § 3.7.2). Dit kan het geval zijn, indien b.v. een bestaande jaarregeling (centrale unit) wordt gebruikt.



### Let op!

**De aansluiting van de aan/uit ruimtethermostaat en de modulerende Bus klokthermostaat zijn niet dezelfde; zie § 3.7.2.**

Bij het aansluiten van een aan/uit ruimtethermostaat moet het stapnummer 24 op de waarde "1" staan (= fabrieksinstelling) (zie hoofdstuk 10).

Wanneer een aan/uit ruimtethermostaat is aangesloten is het niet meer mogelijk om een schakelaar voor het uitzetten van verwarming resp. "koeling" aan te sluiten (zie § 3.7.8). Ook het aansluiten van een schakelaar om het toestel op constante warmtevraag te laten werken is niet meer mogelijk.

Dit omdat deze aansluitingen op de besturingsunit gelijk zijn aan die van de aan/uit ruimtethermostaat; verschil bij andere toepassing is instelling van stapnummer 24

Het Allure toestel zal bij gebruik van de aan/uit thermostaat anders reageren dan met de modulerende E-bus klokthermostaat. Indien het toestel is aangesloten op een aan/uit ruimtethermostaat zal bij warmtevraag een setwaarde met de maximum ingestelde uitblaastemperatuur worden gegenereerd. De besturingsunit zal de uitblaastemperatuur van het toestel op deze setwaarde brengen met maximaal vermogen en modulerend op deze waarde houden. Het grootste verschil met een modulerende thermostaat is dat de setwaarde met een aan/uit

regeling niet varieert. Echter, in combinatie met een aangesloten buitenvoeler (zie § 3.7.6) zal de setwaarde van de uitblaastemperatuur kunnen variëren afhankelijk van de buitentemperatuur en zal de veranderde setwaarde modulerend gevolgd worden. In het instelprogramma is de temperatuur in te stellen waarbij de maximale setwaarde wordt uitgestuurd. Is de werkelijke buitentemperatuur hoger dan de ingestelde waarde, dan zal een lagere setwaarde worden gegenereerd.

In een kanalsysteem met een omloopkanaal zal bij het verder openen van de klep in het omloopkanaal de retourtemperatuur in het toestel stijgen. Een stijgende retourtemperatuur en gelijkblijvende uitblaastemperatuur heeft tot gevolg dat minder vermogen nodig is om de lucht te verwarmen. Het toestel zal hierop wel moduleren. Bij einde warmtevraag zal het toestel uitschakelen. Het in- en uitschakelgedrag zal afhangen van de regeling in de aan/uit ruimtethermostaat. Het luchtvolume van de systeemventilator zal traploos toenemen bij een stijgende uitblaastemperatuur en het ingestelde maximum bereiken bij de setwaarde van de uitblaastemperatuur.

Alle voordelen van een Allure toestel ten opzichte van bestaande toestellen blijven bestaan bij het gebruik van de aan/uit thermostaat:

- Hoog Rendement
- moduleren, afhankelijk van de buitentemperatuur m.b.v. een buitenvoeler.
- energiezuinige componenten
- installatie- en gebruikersvriendelijk.

Gebruik een ruimtethermostaat met 'spanningsvrij' contact, bijvoorbeeld de Chronotherm IV of een Chronotherm Vision.

### 3.1 Installeren algemeen

#### 3.1.1 Plaatsen toestel

Voor het openen van het toestel moet men eerst beide gekleurde strippen naar zich toe trekken uit de klembevestiging; hierna kan men het voordeksel losschroeven. Bij het op de plek zetten van de luchtverwarmer moet rekening gehouden worden met de volgende punten:

- Plaats het toestel zo dicht mogelijk bij rookgasafvoer- en verbrandingsluchttoevoerkanaal.
- Plaats het toestel zo centraal mogelijk ten opzichte van de luchtkanalen.
- Plaats het toestel op een toegankelijke plaats waar voldoende ruimte is voor service.
- Plaats het toestel in een vorstvrije ruimte.
- De luchtverwarmer kan worden uitgevoerd met een vrije retour.  
Hierbij staat dan de opstellingsruimte in open verbinding met de rest van de woning.  
(Voorwaarde is dat de verbrandingsluchttoevoer is aangesloten)
- Op een vochtige vloer moet de luchtverwarmer verhoogd worden opgesteld.
- Stel het toestel trillingsvrij en waterpas op.

#### 3.1.2 Vrije ruimte rondom toestel

Voor de vrije ruimte rondom het toestel gelden een aantal eisen:

- Tussen rookgasafvoerkanaal en eventueel brandbaar materiaal dient een vrije ruimte van tenminste 5 cm te worden aangehouden.
- Zet het toestel vrij van de wand en het plafond.
- Zorg altijd voor minstens 1 m vrije ruimte aan de voorzijde van het toestel met een vrije stahoogte van minimaal 180 cm in verband met onderhoud.

#### 3.1.3 Voorschriften

Het installeren van de luchtverwarmer Allure-serie moet geschieden overeenkomstig:

- De veiligheidsvoorschriften voor centrale verwarmingsinstallaties, **NEN 3028**.
- De relevante artikelen in het **Bouwbesluit**.
- Voorschrift voor toevoer van verbrandingslucht/afvoer van verbrandingslucht, **NEN 2757**.
- De veiligheidsbepalingen voor laagspanningsinstallaties, **NEN 1010**.
- De voorschriften voor het aansluiten van condensvormende gasgestookte toestellen op de binnenriolering in woning en woongebouwen, **NEN 3287**.
- Eventuele aanvullende voorschriften van de plaatselijke nutsbedrijven.
- De installatievoorschriften van de Allure- B-10 HRD.
- De mantel van het Allure toestel is luchtdicht uitgevoerd en vormt een deel van de verbrandingsluchttoevoer. Het is daarom vereist dat bij een werkend toestel het deksel aan de voorzijde juist gemonteerd is en goed afsluit.

### 3.1.4 Voorschriften kunststof luchttoevoer- en rookgasafvoermateriaal PP

- De producten voor het luchttoevoer- en rookgasafvoersysteem met label 'Brink HR' zijn gemaakt van een hoogwaardige kwaliteit kunststof polypropyleen (PP).
  - Het kunststof luchttoevoer- en rookgasafvoermateriaal 'Brink HR' mag alleen in combinatie met de **Allure** toestellen gebruikt worden (toestelgebonden gekeurd volgens CE dossier Gastec met rapportnummer 170259),
  - Het kunststof luchttoevoer- en rookgasafvoermateriaal 'Brink HR' voldoet aan het Bouwbesluit, hetgeen wordt aangetoond met een gelijkwaardigheidverklaring van TNO met rapportnummer 2003-CVB-B0500.
  - Het **parallele** kunststof luchttoevoer- en rookgasafvoermateriaal 'Brink HR' is getest volgens KE 94 (Rapport sch/IP/239, Gastec Technology) en bewijst daarmee een verwachte levensduur van minimaal 15 jaar te hebben, toegepast in een condenserend verbrandingsgasmilieu van maximaal 120 °C.
- Zowel het luchttoevoer- als het rookgasafvoermateriaal is in de kleur wit uitgevoerd.
- Het **concentrische** kunststof luchttoevoer- en rookgasafvoermateriaal 'Brink HR' is gekeurd volgens KE 199 (Rapportnummer 172386, Gastec QA) en bewijst daarmee een verwachte levensduur van minimaal 15 jaar te hebben, toegepast in een condenserend verbrandingsgasmilieu van maximaal 120 °C.
- Het luchttoevoermateriaal is in de kleur wit uitgevoerd en het rookgasafvoermateriaal is translucet.

## 3.2 Luchttoevoer- en rookgasafvoer

### 3.2.1 Overzicht parallel luchttoevoer- en rookgasafvoersysteem

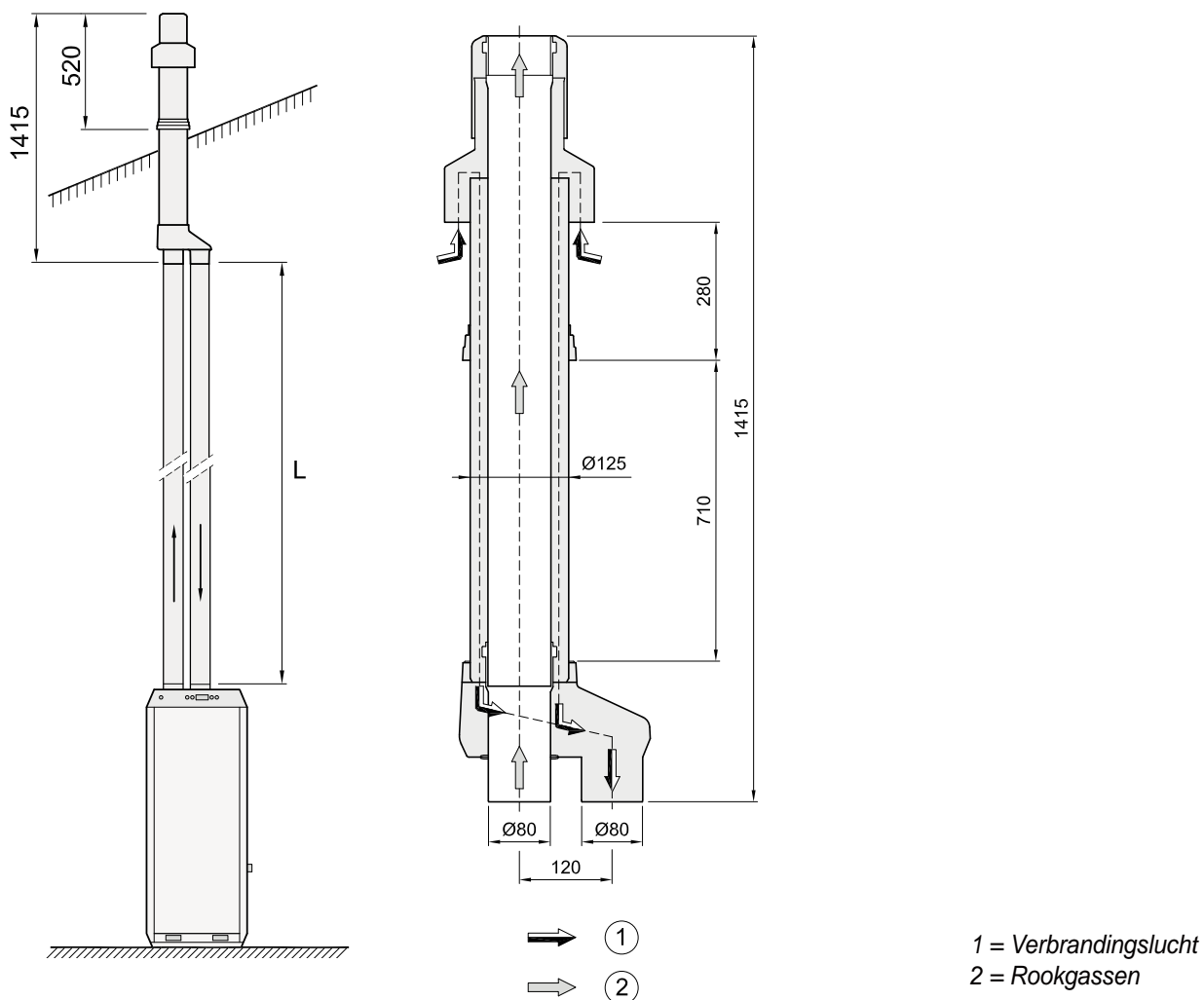

Verticaal parallel toe- en afvoersysteem Allure-toestel



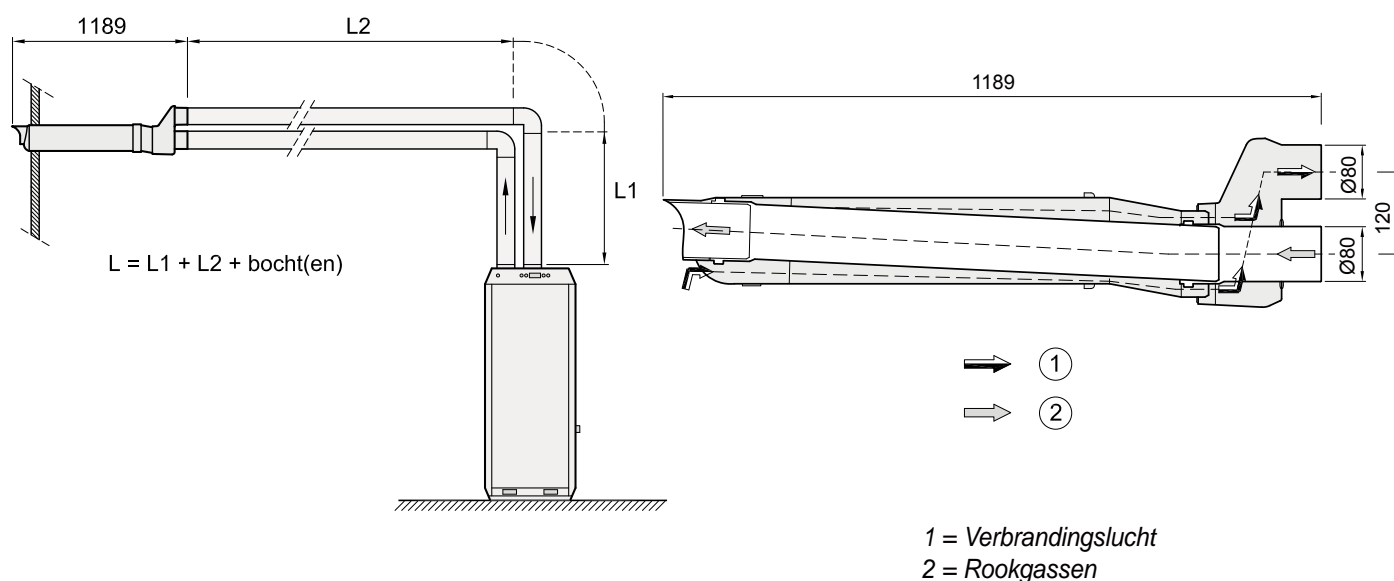

Horizontaal parallel toe- en afvoersysteem Allure-toestel

**Lengte parallel luchttoevoer- en rookgasafvoersysteem**

Toestel	Enkelwandig Ø80
	Maximale lengte L* [m]
B-10 HRD	20

**Opmerking:**  
Indien men een afwijkende situatie heeft ten opzichte van de in dit installatievoorschrift beschreven omstandigheden, wordt geadviseerd contact op te nemen met de fabrikant voor de juiste afvoer- en toevoerlengten.

\* Voor L zie afbeeldingen.

Per bocht (R/D= 0,5) geldt een equivalente lengte van:

- \* bocht 45° 1,00 m
- \* bocht 90° 3,00 m

Montagehandleiding parallel luchttoevoer- en rookgasafvoersysteem

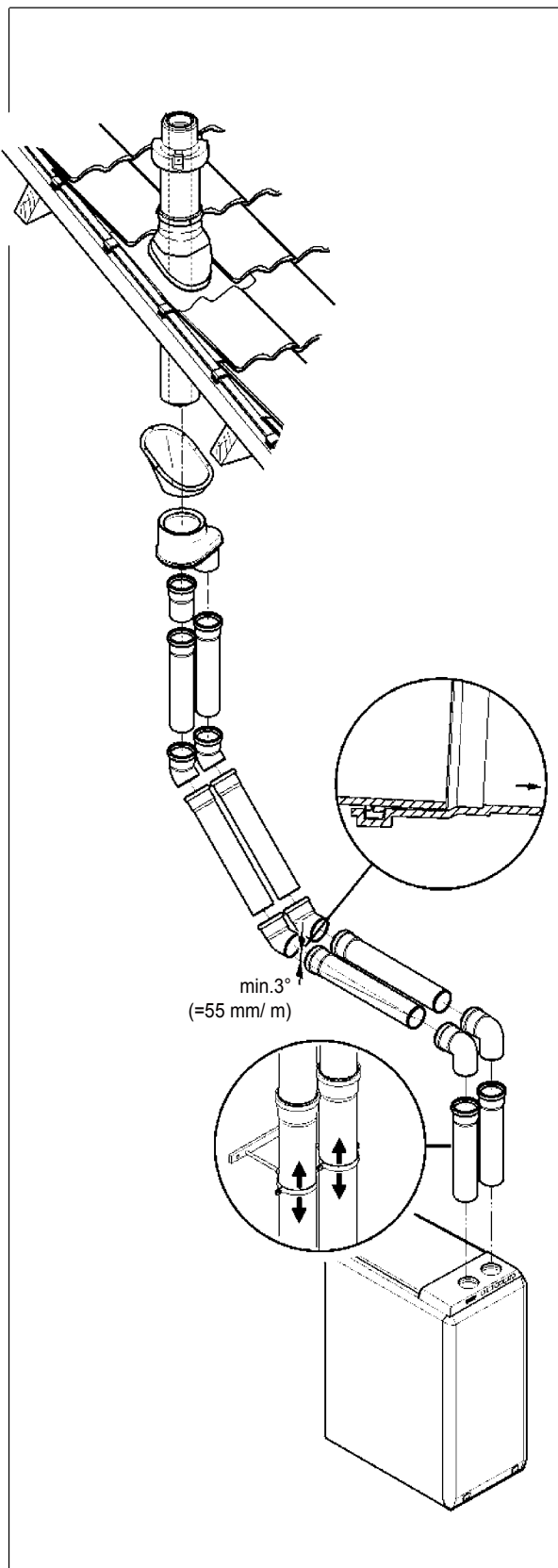
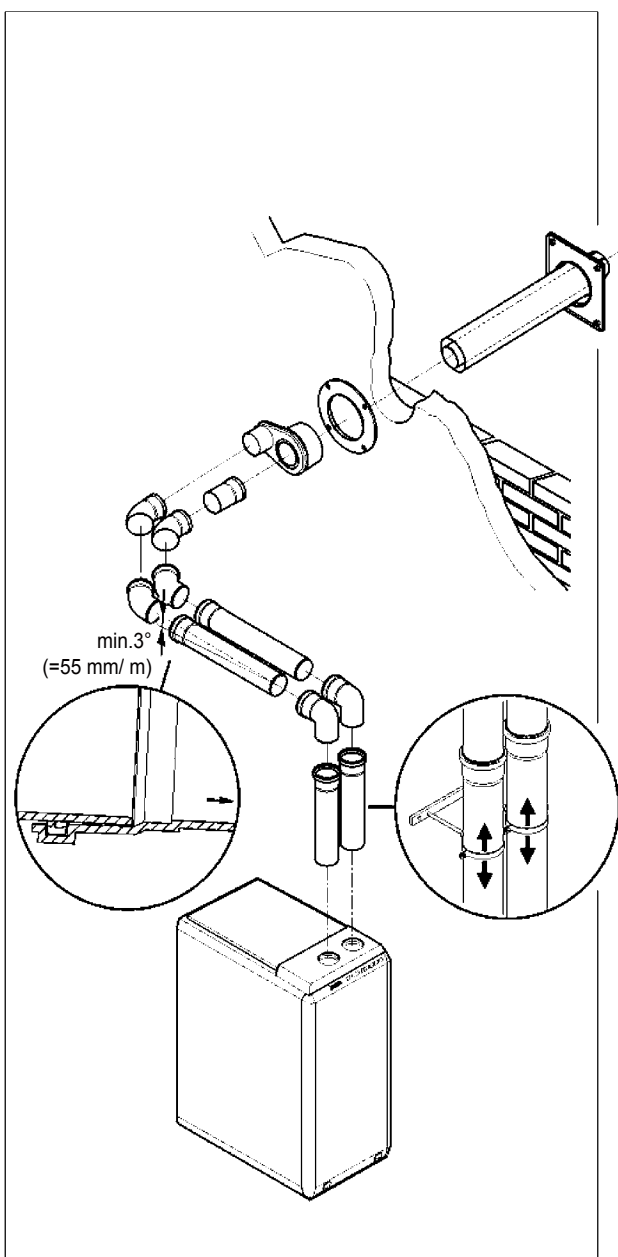
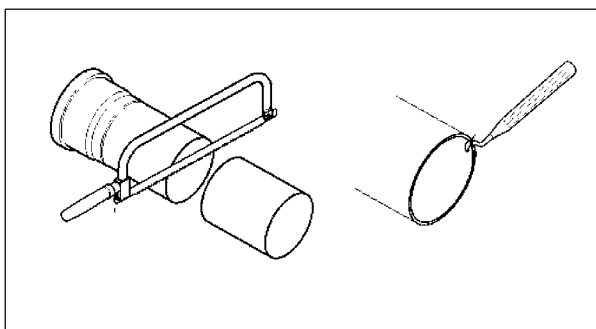

Montagehandleiding horizontaal en vertikaal parallel toe- en afvoersysteem Allure-toestel

3.2.2 Overzicht concentrisch luchttoevoer- en rookgasafvoersysteem

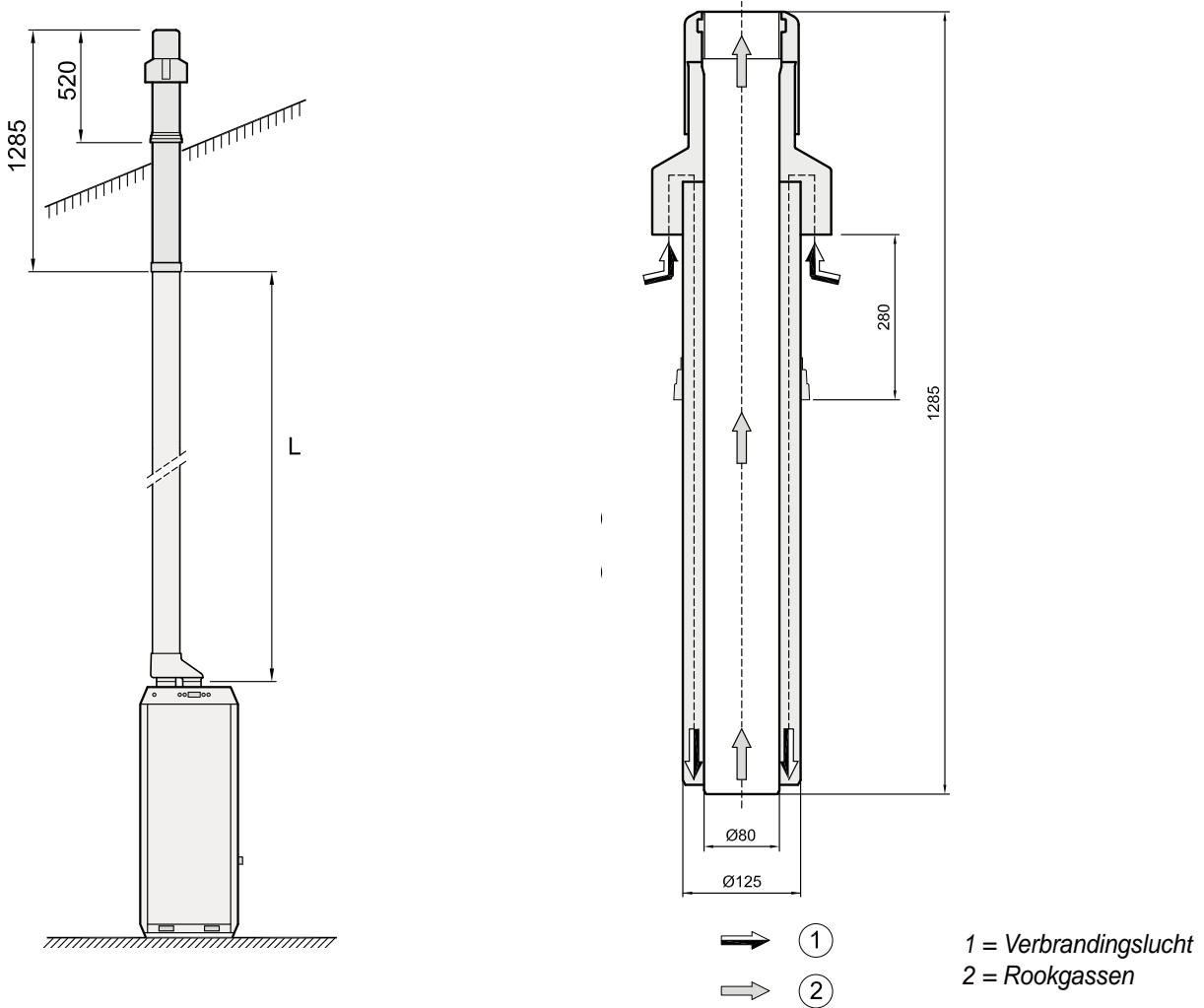

Verticaal concentrisch toe- en afvoersysteem Allure-toestel

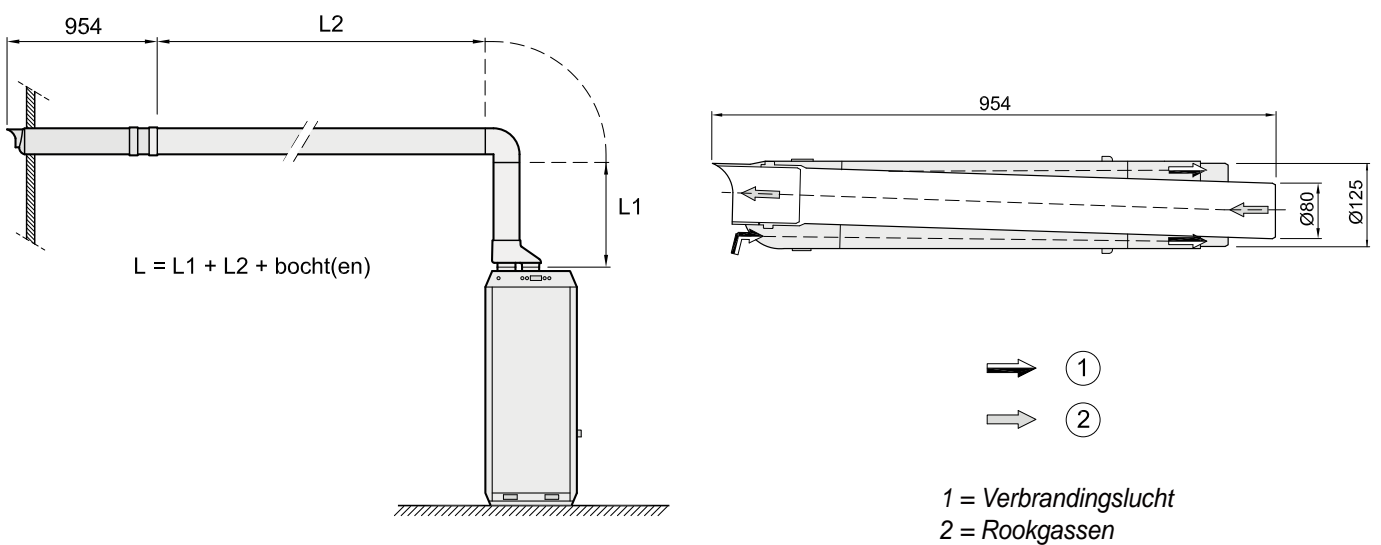

Horizontaal concentrisch toe- en afvoersysteem Allure-toestel

**Lengte concentrisch luchttoevoer- en rookgasafvoersysteem**

Toestel	Enkelwandig Ø80-125
	Maximale lengte L* [m]
B-10 HRD	12

\* Voor L zie afbeeldingen.

Per bocht (R/D= 0,5) geldt een equivalente lengte van:

- \* bocht 45°      1,00 m
- \* bocht 90°     3,00 m



**Opmerking:**

Indien men een afwijkende situatie heeft ten opzichte van de in dit installatievoorschrift beschreven omstandigheden, wordt geadviseerd contact op te nemen met de fabrikant voor de juiste afvoer- en toevoerlengten.

**Montagehandleiding concentrisch luchttoevoer- en rookgasafvoersysteem**

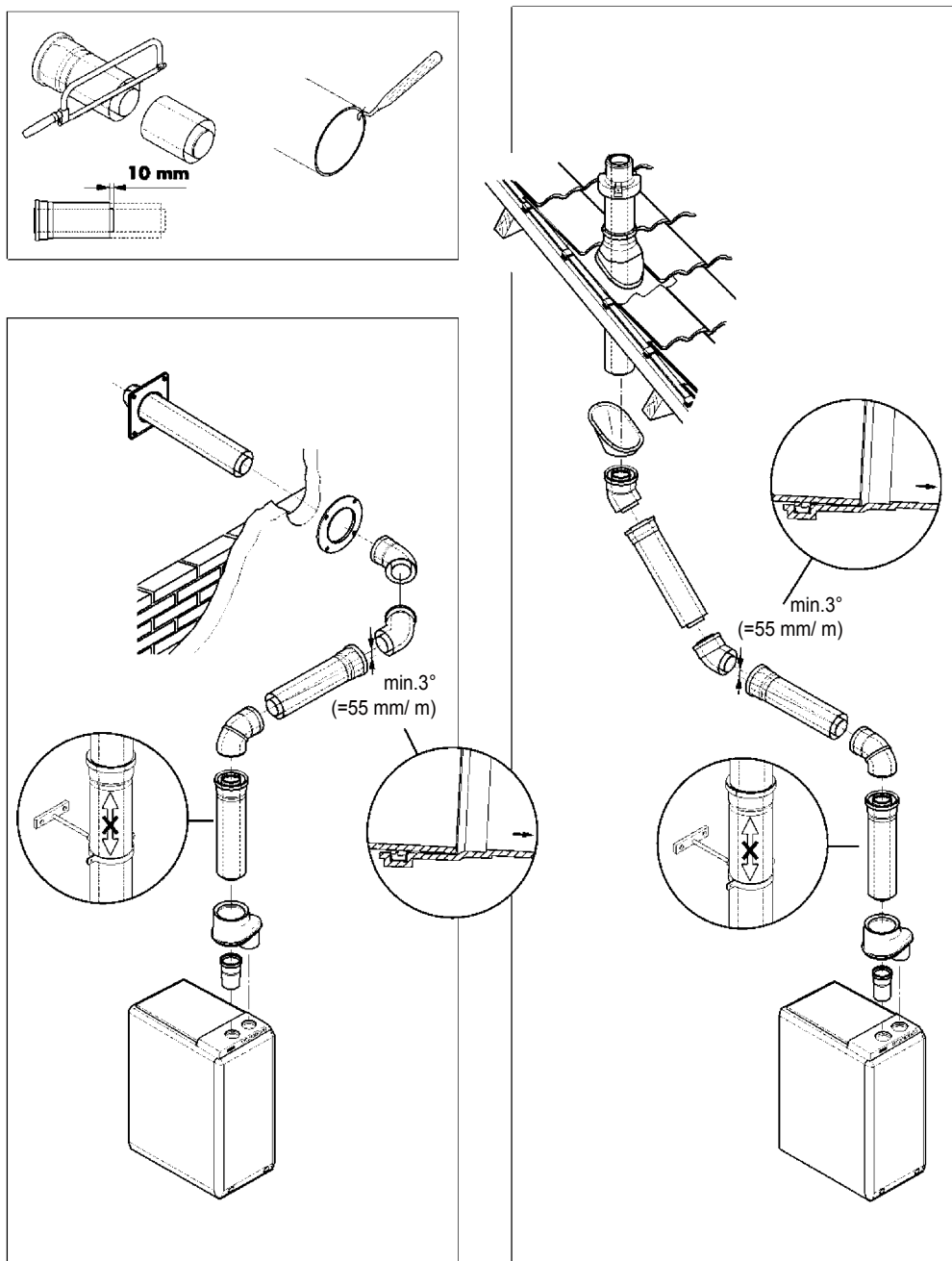

Montagehandleiding horizontaal en vertikaal concentrisch toe- en afvoersysteem Allure-toestel

3.2.3 Overzicht schoorsteenrenovatie

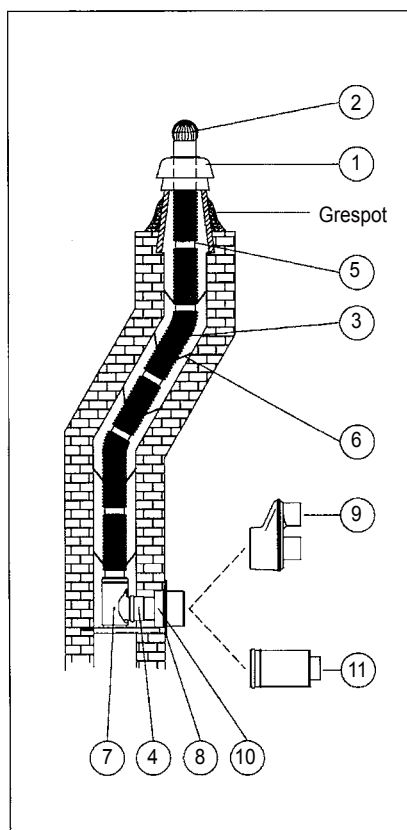

Schoorsteenrenovatie met zijaansluiting

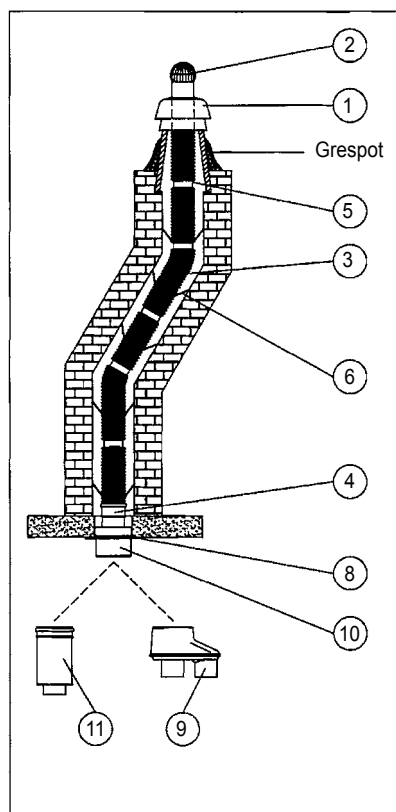

Schoorsteenrenovatie met onderaansluiting

- 1 = Schoorsteenkap met grespotaansluiting
- 2 = Boldraadrooster
- 3 = Flexibele buis
- 4 = Verlengstuk
- 5 = Koppelstuk
- 6 = Afstandhouder
- 7 = Bocht met schoorsteensteun
- 8 = Muurplaat
- 9 = Overgangsstuk
- 10 = Concentrische muurdoorvoer
- 11 = Concentrisch verlengstuk

### Lengte afvoersysteem schoorsteenrenovatie

Toestel	Maximale lengte L [m] (Ø80)
B-10 HRD	12

Het is toegestaan om flexibele afvoerbuïs te gebruiken als rookgasafvoer. Bij toepassing van flexibele afvoerbuïs zal de afvoerenlengte L in de tabel 40% korter worden.

Per bocht ( $R/D = 0,5$ ) geldt een equivalente lengte van:

- \* bocht 45°      1,00 m
- \* bocht 90°     3,00 m



#### Opmerking:

Indien men een afwijkende situatie heeft ten opzichte van de in dit installatievoorschrift beschreven omstandigheden, wordt geadviseerd contact op te nemen met de fabrikant voor de juiste afvoer- en toevoerenlengten.

### 3.3 Montage kunststof luchttoevoer- en rookgasafvoersysteem PP

- Het overgangsstuk wordt los meegeleverd met de dakdoorvoer. Bij een parallel kunststof luchttoevoer- en rookgasafvoersysteem 'Brink HR' moet het overgangsstuk aan de dakdoorvoer gemonteerd worden. Bij een concentrisch kunststof luchttoevoer- en rookgasafvoersysteem 'Brink HR' moet het overgangsstuk direct op het toestel worden geplaatst.
- Het kunststof luchttoevoer- en rookgasafvoermateriaal 'Brink HR' moet bij een horizontaal verloop met een afschot van minimaal 3° (55 mm per 1000 mm) naar het toestel toe gemonteerd worden, zowel bij toepassing met horizontale als verticale doorvoer.
- Bij het beugelen van het kunststof luchttoevoer- en rookgasafvoermateriaal 'Brink HR' moet voorkomen worden dat het kunststof materiaal te vast in de beugel gefixeerd wordt. Uitzetting in de lengterichting van het kunststof materiaal ten gevolge van temperatuurschommelingen moet mogelijk zijn.
- Bij het inkorten van concentrisch kunststof luchttoevoer- en rookgasafvoermateriaal 'Brink HR' moet de binnenpijp 10 mm langer afgezaagd worden dan de buitenpijp.
- Na het inkorten van het kunststof luchttoevoer- en rookgasafvoermateriaal 'Brink HR' moet het zaagvlak worden afgebraamd.

### 3.4 Aansluiten kanalen

Voor de Allure B-10 HRD is een standaard warmeluchtverdeelkast leverbaar. Deze worden bij een onderuitblazend (Downflow) toestel **onder** het toestel. Voor de bevestiging retourlucht-kast (Downflow) aan het toestel zijn S-strippen leverbaar. Op de warmeluchtverdeelkast worden de warmeluchtkanalen aangesloten.

Bij het aansluiten van de kanalen moeten de volgende punten in acht worden genomen:

- Plaats in elke aftakking van de warmeluchtverdeelkast of het hoofdkanaal een regelklep.
- Isoleer alle warmeluchtkanalen inclusief roosterschoenen en het buitenluchtkanaal.
- Breng een vochtafsluitende laag om het isolatiemateriaal aan om opname van vocht uit de omringende lucht te voorkomen.
- Het advies is om bij een downflow toestel geen kleine aftakking aan de achterzijde van de warmeluchtverdeelkast te maken. Door een nog onvolledige menging van de lucht zal de luchtstroom aan de achterzijde van het toestel kouder zijn dan de gemiddelde luchttemperatuur in de warmeluchtverdeelkast.
- Het is noodzakelijk dat elk toestel is voorzien van een filter.
- Leg retourkanalen altijd zodanig dat het geen geluidssluizen worden, dus geen rechte verbinding tussen twee vertrekken.
- Aansluiten retour:
  - Voor een toestel met een open retour via een zijaan-sluiting is een akoestische retourplaat leverbaar.
  - Bij het Downflow toestel het retourkanaal aansluiten op de filter retourlucht-kast of de opstellingsruimte. Eventueel is het retourluchtkanaal aan te sluiten met een filtercassette zijaan-sluiting. Voor een toestel met open retour is een filtercassette open retour of een filtercassette zijaan-sluiting met akoestische retourplaat leverbaar.
- Voorzie de buitenluchtaansluiting van een inregelklep en sluit het aan op het retourkanaal.
- Zorg altijd voor voldoende geluiddempende voorzieningen tijdens het ontwerpen en aanleggen van het kanalen-systeem.
- Bij toepassing van flexibele slangen moet er rekening mee gehouden worden, dat de slang na verloop van tijd vervangen dient te kunnen worden.

### 3.4.1 Overzicht aansluitmogelijkheden

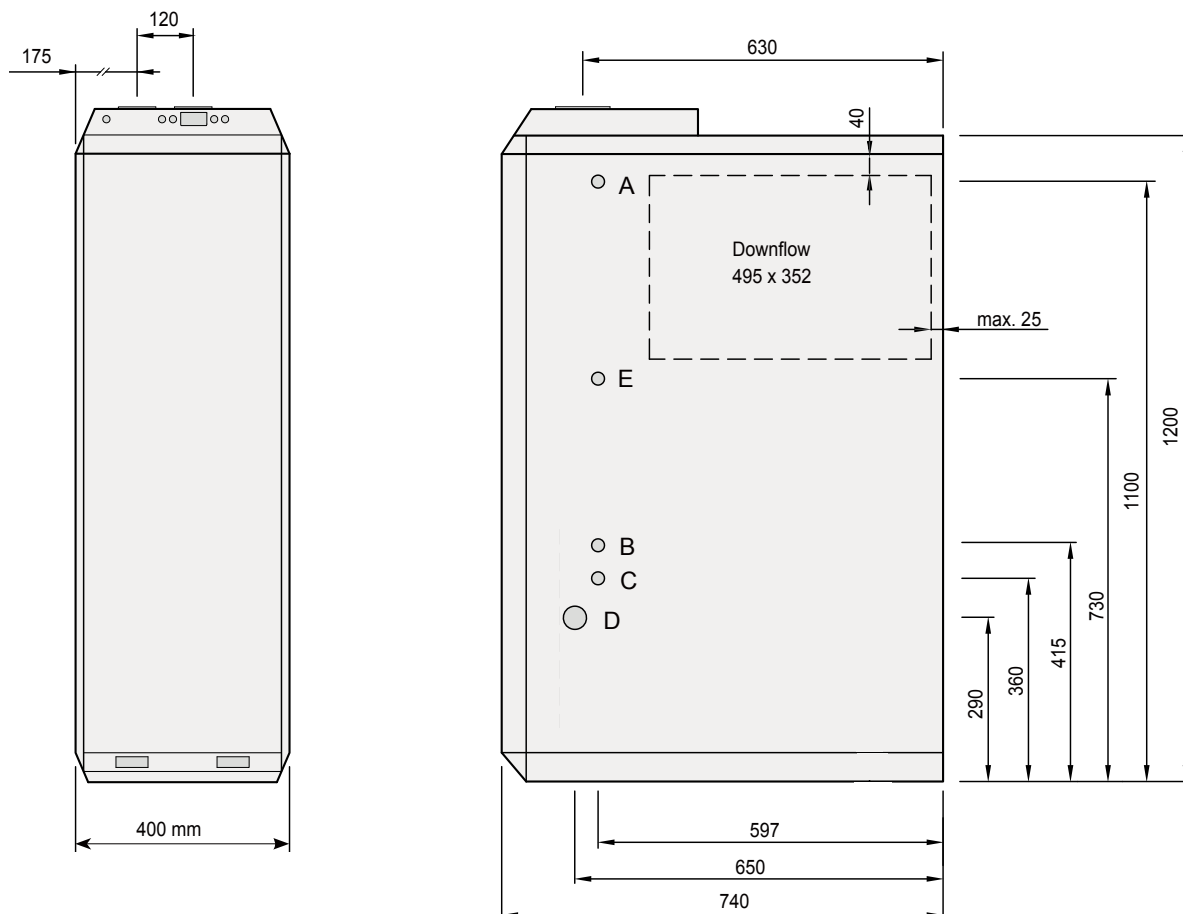

Aansluitpunten Allure-serie

A	Doorvoer netvoedingskabel 230 V.
B	Doorvoer gasleiding
C	Doorvoer luchttemperatuurvoeler
D	Doorvoer condenswaterafvoer
E	Doorvoer ruimtethermostaat

### 3.4.2 Montage

De montage van warmeluchtverdeelkast, filterkast, podium en luchtkanalen staat beschreven in de Brink montagehandleiding.

### 3.5 Gasaansluiting

De maat en het verloop van de gastoevoer dienen in overeenstemming te zijn met de voorschriften van het plaatselijke Energiebedrijf en de voorschriften voor aardgasinstallaties. De gastoevoerleiding wordt **standaard rechts** het toestel ingevoerd. Gebruik hiervoor een passende wartel. Links aansluiten is mogelijk door een gat in het linker zijpaneel.

#### **Opmerking**

*Het gat in het rechterpaneel moet dan luchtdicht worden afgesloten. Verwissel hiervoor de tules van het linker en het rechter zijpaneel.*

De gastoevoerleiding wordt met 1/2" buitendraad aansluiting rechtstreeks op de haakse verloop van de beveiligingsafsluiter in het toestel aangesloten.

Geadviseerd wordt om een losneembare koppeling direct buiten het toestel te plaatsen in verband met eventuele latere demontage van diverse onderdelen in het toestel.

Bij het afpersen van de gastoevoerleiding moet de beveiligingsafsluiter nog niet zijn aangesloten of de gastoevoer moet voor de beveiligingsafsluiter zijn afgesloten, dit in verband met beschadigen van de beveiligingsafsluiter. De maximale druk voor het afpersen bedraagt 125 mbar.



#### **Waarschuwing**

*Ontlucht de gasleiding voor het in werking stellen van het toestel.*

### 3.6 Condenswaterafvoer

Er dient voor de juiste werking van het toestel een condenswaterafvoer te worden aangesloten. Het toestel is daarvoor aan de rechterzijde in het casco voorzien van een sifon met een standaard uitvoer in het rechter zijpaneel. Op de sifon kan de afvoer naar buiten worden aangesloten.

Ook kan de afvoer door het linkerzijpaneel gevoerd worden. Daartoe moet de sifon 180° worden gedraaid. Het stuk afvoer binnen het toestel moet echter losneembaar worden gemonteerd in verband met demontage van andere componenten in het toestel.

Let na uitvoer aan de linkerzijde er wel op dat met behulp van de blinde tule het gat aan de rechterzijde wordt afgedicht. Verwissel hiervoor de tules van het linker en het rechter zijpaneel. De aansluiting op de condenswaterafvoer heeft een diameter van 32 mm.

Voor de juiste werking van het toestel **moet** de condenswaterafvoer **open** op het waterafvoersysteem worden aangesloten, voorzien van een trechter en een extra stankafsluiter of sifon (zie figuur). De condenswaterafvoer van het toestel mag nooit worden afgedicht.



#### **Waarschuwing**

*Wanneer het toestel is geplaatst moet de sifon worden gevuld met water.*

Het condenswater kan zonder bezwaar via de binnenriolering worden afgevoerd (NEN 3287).

Het lozen op de dakgoot is niet mogelijk in verband met bevriezingsgevaar.

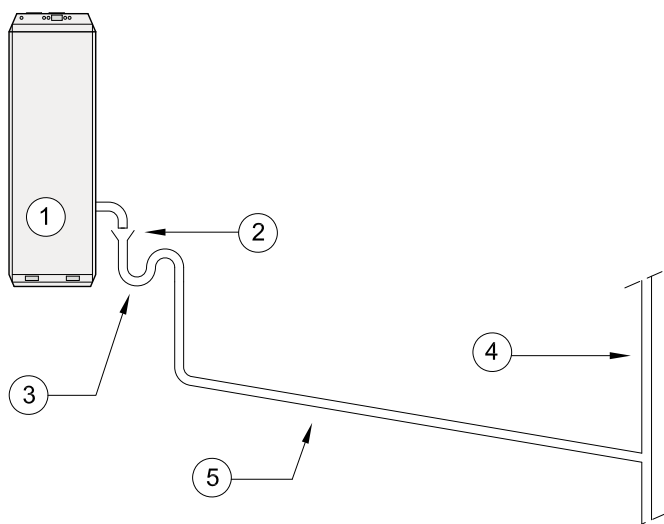

Aansluiten condenswaterafvoer op de binnenriolering

- 1 = Toestel
- 2 = Trechter
- 3 = Stankafsluiter
- 4 = Standleiding / binnenriolering
- 5 = Afvoerleiding op afschot



### 3.7 Elektrische aansluitingen

#### 3.7.1 Aansluiten netvoeding

In de schakelkast is een 3-polige plaatconnector gemonteerd, waar een (bijgeleverde) stekker voor de netvoeding op aangesloten moet worden. Deze stekker moet aan een kabel met 3-aders gemonteerd worden volgens het bedradingschema §8.1. De kabel met 3-aders moet door een blinde tule in de mantel van het toestel worden geleid, bij voorkeur op de daarvoor aangegeven plaats in figuur § 3.4.1; een uitvoer aan de linkerzijde is eventueel ook mogelijk.

Aan de andere zijde moet de kabel aangesloten worden op een elektrische voeding 230 V~50 Hz met aardleiding.

De aansluiting daarvoor kan zijn een dubbelpolige werkschakelaar met aardcontact of een stekker met randaarde welke wordt aangesloten op een wandcontactdoos met randaarde. Bij toepassing van een wandcontactdoos dient deze te allen tijde bereikbaar te zijn.

Aanbevolen wordt deze voeding aan te sluiten op een aparte eindgroep, gezekeerd met 16A(T) traag. De elektrische installatie dient te voldoen aan NEN 1010 en aan de eisen van het plaatselijke Energiebedrijf.

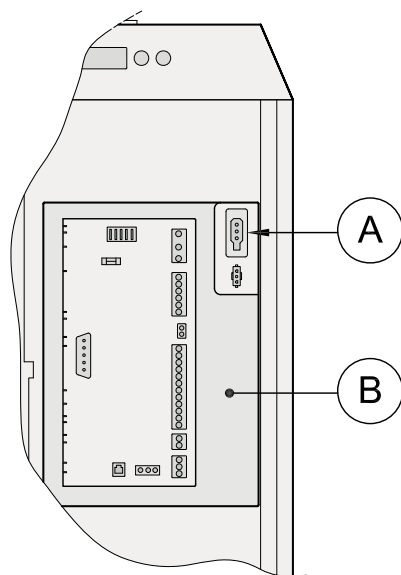

A = Connector voeding 230 volt  
B = Schakelkast

Aansluiten voedingskabel

#### 3.7.2 Aansluiten en plaatsen ruimtethermostaat

De Allure B-10 HRD wordt geleverd zonder de bijbehorende modulerende eBus klokthermostaat. Deze moet apart worden besteld.

Om alle functies van het toestel optimaal te kunnen benutten, dient de Brink modulerende eBus klokthermostaat te worden aangesloten.

Ook kan een aan/uit ruimtethermostaat met een potentiaalvrij contact op het Allure toestel worden aangesloten. Het modulerende karakter van de regeling gaat hierbij gedeeltelijk verloren.

**!** Een andere type modulerende (klok)thermostaat functioneert niet in combinatie met de elektronische regeling van het Allure-toestel!

**Aansluiten ruimtethermostaat :**

Als verbindingkabel tussen de ruimtethermostaat en de besturingsunit moet een zwakstroomkabel 24 V worden gebruikt met 2-aders, koperdoorsnede minimaal 0,8 mm<sup>2</sup>. Nadat de ruimtethermostaatkabel is doorgevoerd door een blinde tule in de mantel van het toestel, kan de ruimtethermostaatkabel worden aangesloten op de besturingsprint in de schakelkast.

De Brink **eBus klokthermostaat** wordt aangesloten op de contacten X2-1 en X2-2 van de (losneembare) stekker X2 (zie afbeelding).

**Let hierbij op de polariteit; wanneer de draden worden omgewisseld dan zal de thermostaat niet functioneren!**

Aansluiting eBus-thermostaat	Aansluiting op besturingsunit
1	X2-2 (eBus +)
2	X2-1 (eBus GND)

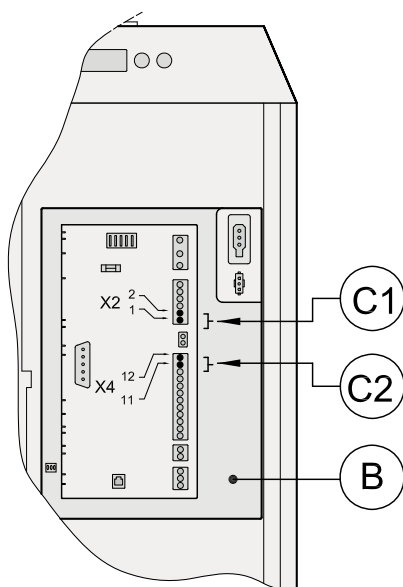
**Aansluiten ruimtethermostaatkabel**

Neem bij het plaatsen van de ruimtethermostaat de volgende punten in acht:

- Monteer:
  - de ruimtethermostaat waterpas,
  - ongeveer 1,65 meter boven de vloer,
  - goed bereikbaar voor de normale luchtcirculatie in het vertrek,
  - niet tegen de buitenmuur

De **aan/uit ruimtethermostaat** wordt aangesloten op de contacten X4-11 en X4-12 van de (losneembare) stekker X4 (zie afbeelding). Omwisseling van de thermostaatkabelaansluitingen op de stekker heeft geen invloed op de werking van het toestel. Het doorverbinden van deze thermostaataansluitingen ziet de regeling als een aangesloten aan/uit thermostaat. De instelling van stapnummer 24 moet bij toepassing van een aan/uit ruimtethermostaat op instelling 1 te staan (is fabrieksinstelling). Zie voor overzicht van de instelwaarden hoofdstuk 10.

De thermostaat regeling van zowel de eBus als de aan/uit ruimtethermostaat staat beschreven in § 2.3 en § 2.4.

- B* = Schakelkast
- C1* = Aansluiting eBus Brink klokthermostaat
- C2* = Aansluiting aan/uit ruimtethermostaat (potentiaalvrij)

- Stel de ruimtethermostaat niet bloot aan:
  - invloeden van vensters
  - zonnestralen
  - tocht van deuren
  - lucht uit luchtroosters
  - elektrische apparaten die warmte ontwikkelen

**3.7.3 Verplaatsen uitblaas temperatuurvoeler**

De uitblaas temperatuurvoeler is al gemonteerd in het toestel aan de uitblaaszijde (zie § 1.2, nr. 9). Op deze positie kan de uitblaas temperatuur redelijk betrouwbaar worden gemeten. Indien gewenst kan deze temperatuurvoeler verder van het toestel in het uitblaaskanaal worden geplaatst. De kabel van

de temperatuurvoeler kan daarvoor worden verlengd. Als de uitblaas temperatuurvoeler geen goed contact maakt of niet is aangesloten, zal het toestel in een vergrendelende storing "F 03" staan.

### 3.7.4 Aansluiting 24 Volt DC

Er is een 24 volt DC uitgang beschikbaar op de 6-polige installeurs connector (X2-5 & X2-6) van de besturingsunit.

Hiervan is maximaal 0,5 A af te nemen.

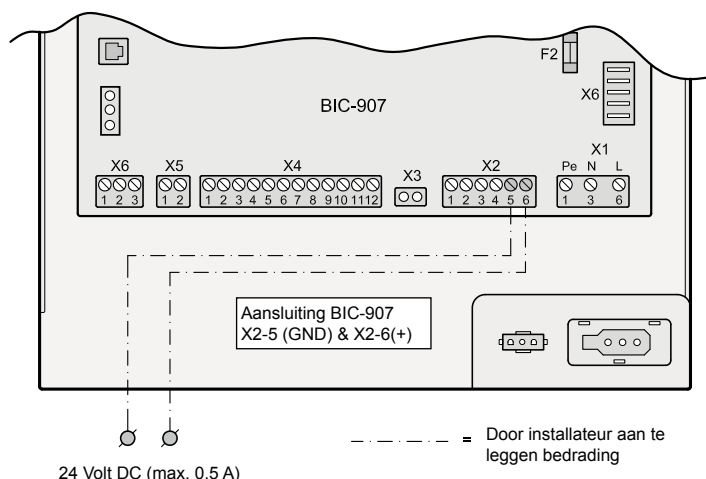

### 3.7.5 Aansluiten alarm

Bij een vergrendelende storing van het Allure toestel wordt naast een storingsweergave op het display ook een relais op de besturingsunit bekrachtigd. Dit relais met een wisselcontact is aangesloten op installeurs connector X-6.

Als voorbeeld is hier weergegeven een zoemer (24 VDC) welke bekrachtigd wordt wanneer het toestel in een vergrendelende storing komt. De 24 volt aansluiting van de besturingsunit (X2-5 & X2-6) wordt via het maakcontact van het interne relais aangesloten op een 24 volt zoemer.

Let op:

Maximale stroomafname besturingsunit 24V 0,5 A.

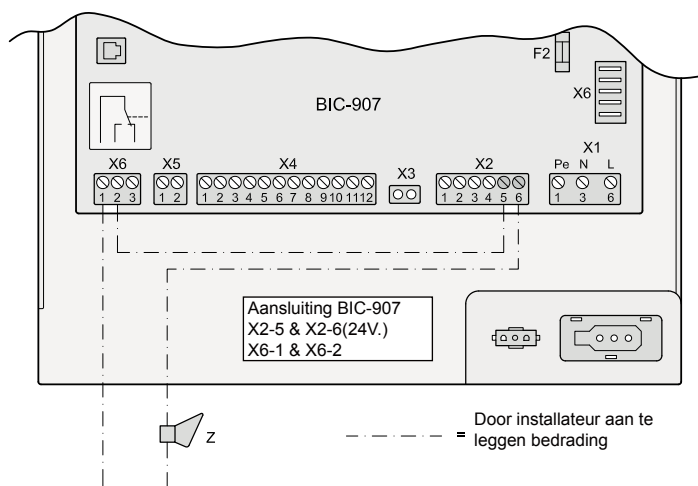

### 3.7.6 Aansluiten extra temperatuurvoeler

De mogelijkheid bestaat om een extra temperatuurvoeler aan te sluiten om bijvoorbeeld de buitentemperatuur te meten.

Deze kan worden aangesloten op de 12-polige installeurs connector X4. Deze temperatuur kan op de ruimtethermostaat worden afgelezen door tweemaal op de 'i' te drukken.

Een buitenvoelerset is leverbaar onder artikelcode 510345.

Een buitenvoeler kan ook benut worden om het Alluretoestel te laten moduleren in combinatie met een aan/uit thermostaat (zie § 2.4).

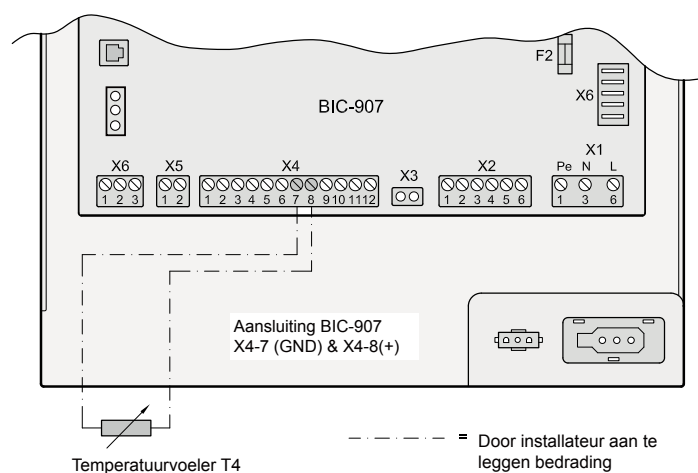

### 3.7.7 Aansluiten ventilatieschakelaar

Het is ook mogelijk om een ventilatieschakelaar apart aan te sluiten op de besturingsunit van het Allure toestel. Wanneer een extra ventilatieschakelaar wordt aangesloten op de 12-polige installateurs connector X4 in de schakelkast Allure terwijl een modulerende Bus ruimtethermostaat is geplaatst dan moet voor een goede werking van deze ventilatieschakelaar de ventilator keuze knop op de modulerende Bus ruimtethermostaat op positie "2" staan.

De hier genoemde standen 1, 2 en 3 komen overeen met de in § 2.3 beschreven ventilatiestanden 1, 2 en 3.

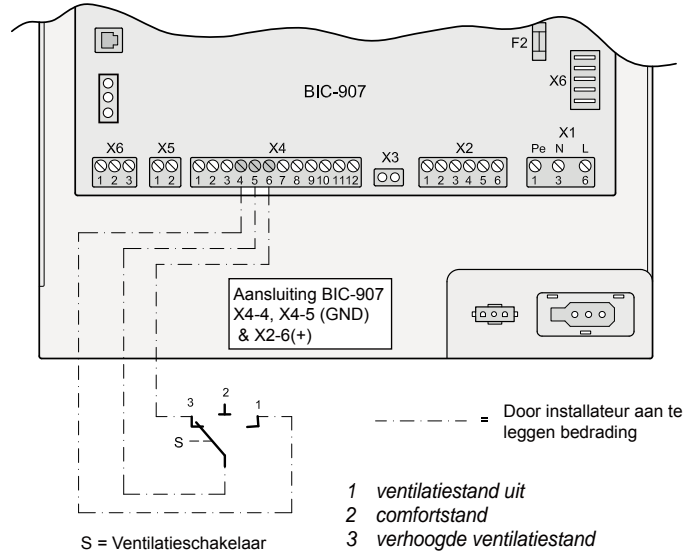

### 3.7.8 Aansluiten universele ingang

Hiermee wordt zowel de warmtevraag als de koelvraag uitgeschakeld (aansluiting nr. 11 en nr. 12 van de 12-polige installateurs connector X4). Alle componenten behouden hun spanning en de klokthermostaat behoudt zijn programma. Op het display verschijnt de blokkeringscode E 02. Deze functie kan niet worden gebruikt wanneer er een aan/uit ruimtethermostaat is aangesloten of wanneer de optie constante warmtevraag is geselecteerd.

Om deze functie te gebruiken moet stapnummer 24 op instelwaarde 2 worden ingesteld.

Voor een totaaloverzicht van alle door de installateur aan te passen instelwaarden inclusief basisinstelling en instelbereik zie de overzichtslijst instelwaarden (stapnummers) in hoofdstuk 10.

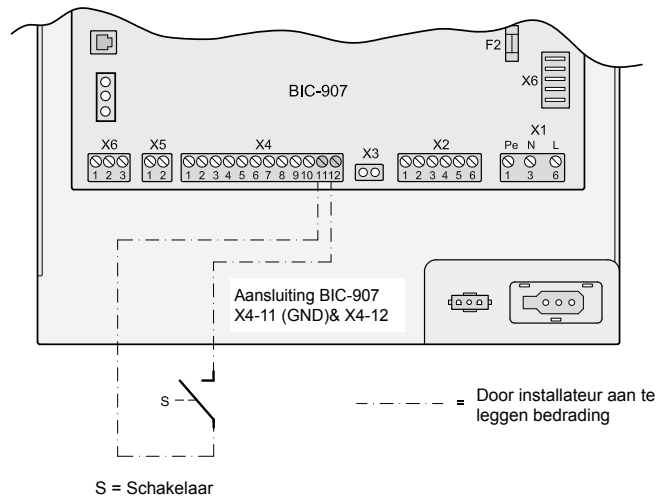

#### 4.1 Algemene verklaring bedieningspaneel

Op het display kan uitgelezen worden wat de bedrijfssituatie van het toestel is. Met het bedieningspaneel zijn instellingen in de programmatuur van de besturingsunit op te roepen en te wijzigen. Het bedieningspaneel bevat een 4-tal toetsen en een symbool LCD display

Bij het inschakelen van het Allure toestel zijn gedurende 3 seconden alle op het display aanwezige symbolen zichtbaar; tegelijk gaat wordt ook de blauwe achtergrondverlichting (backlight) gedurende 30 seconden aan.

Wanneer er geen toetsen worden bediend of wanneer er een afwijkende situatie is ontstaan (zoals b.v. blokkerende storing) dan is op het display de **bedrijfssituatie** (zie § 4.3) zichtbaar.

Na bediening van de 'Menu'- toets kan men met de + of - toets kiezen uit 3 verschillende menu nl.:

- **Instelprogramma** (SET); zie § 4.4
- **Uitleesprogramma** (READ), zie § 4.5
- **Service instelling** (SER), zie § 5.2

Voor opbouw menustructuur zie ook § 4.2.

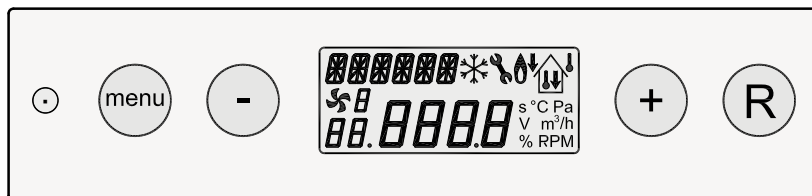

#### Display

Op het display worden de diverse situaties weergegeven. In onderstaand figuur worden aangegeven wat de betekenis is van de diverse weergaven tijdens bedrijfssituatie.

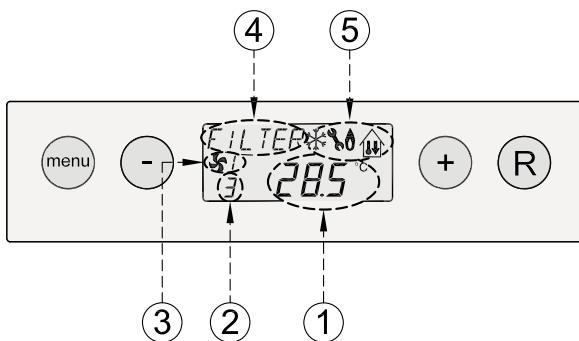

In afwijkende situaties of tijdens instelmogelijkheden zijn er nog meer weergaven mogelijk maar deze worden apart in dit installatievoorschrift vermeld.

- 1 = *Temperatuur in uitblaaskast (of foutmelding bij storing)*
- 2 = *Stapnummer bedrijfssituatie*
- 3 = *Status ventilatorsituatie*
- 4 = *Meldingstekst b.v. tekst filtersituatie*
- 5 = *Weergavesymbool toestel status*

#### Toetsen

Met de 4 bedieningstoetsen naast het display kunnen er de diverse situaties worden bekenen en aanpassingen resp. instellingen in de menu's worden aangepast.

Wanneer een van de toetsen word bediend dan zal het display gedurende 30 seconden verlicht zijn.

De 4 toetsen hebben de volgende functies:

Toets	Functie toets
Menu	Menu activeren; naar volgende stap in het submenu;
-	Scrollen; waarde aanpassen
+	Scrollen; waarde aanpassen
R	Eén stap terug in menu; waarde annuleren; Filterreset

### Gebruik toetsen bij menu selectie

Druk vanuit bedrijfssituatie éénmaal op de 'Menu'-toets om in het **instelprogramma** te komen.

Op het display verschijnt dan de tekst "SET"

Wanneer men nu nogmaals op de menu toets drukt dan kunnen de instellingen worden aangepast; voor meer informatie over het instellingen wijzigen zie §4.4 ; dit programma kan worden verlaten door op de 'R'- toets te drukken; er wordt dan geen wijziging opgeslagen.

Voor een totaaloverzicht van alle door de installateur aan te passen instelwaarden inclusief basisinstelling en instelbereik zie de overzichtslijst instelwaarden in hoofdstuk 10.

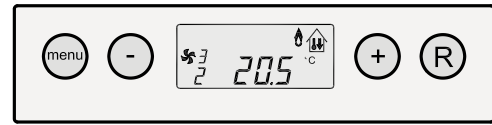

1x drukken

Met de '-' en de '+'-toets kan door het menu worden gescrold. Door na de 'SET' selectie éénmaal op de '+'-toets te drukken komt men in het **uitleesprogramma**; op het display verschijnt de tekst "READ".

Wanneer men nu op de menu toets drukt dan komt men in het uitleesprogramma; voor meer informatie over het uitleesprogramma zie §4.5; dit uitleesprogramma kan worden verlaten door op de 'R'- toets te drukken.



1e maal drukken

Door na de 'READ' selectie nogmaals op de '+'-toets te drukken komt men in bij **service functie**; op het display verschijnt de tekst "SER".

Wanneer men nu op de menu toets drukt dan komt men in het service functie programma; voor meer informatie over de servicefunctie zie §5.2; deze service functie kan worden verlaten door op de 'R'- toets te drukken.



2e maal drukken

## Display weergave bij afwijkende situaties

### Storingsweergave

Wanneer het Allure toestel een blokkerende of vergrendelende storing heeft wordt dit op het display weergegeven.

Een blokkerende storing wordt door een letter E met storingscode weergegeven; een vergrendelende storing wordt door een knipperende letter F met storingscode weergegeven waarbij dan ook de achtergrond verlichting permanent aan blijft.

Wanneer er een storing aan de systeemventilator is, dan komt er een 1 voor de E resp. b voor de F met storingsnummer te staan; ook hierbij geldt weer dat bij een vergrendelende storing permanent de achtergrond verlichting aan blijft.

Voor uitgebreidere informatie betreffende storingen en de bijbehorende storingscodes zie §6.1 en §6.2

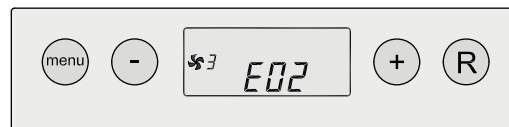

*Blokkerende toestelcode*



*Vergrendelende toestelcode; storingsweergave knippert, verlichting aan*



*Vergrendelende systeemventilatorcode; storingsweergave knippert, verlichting aan*

4.2 Menustructuur display

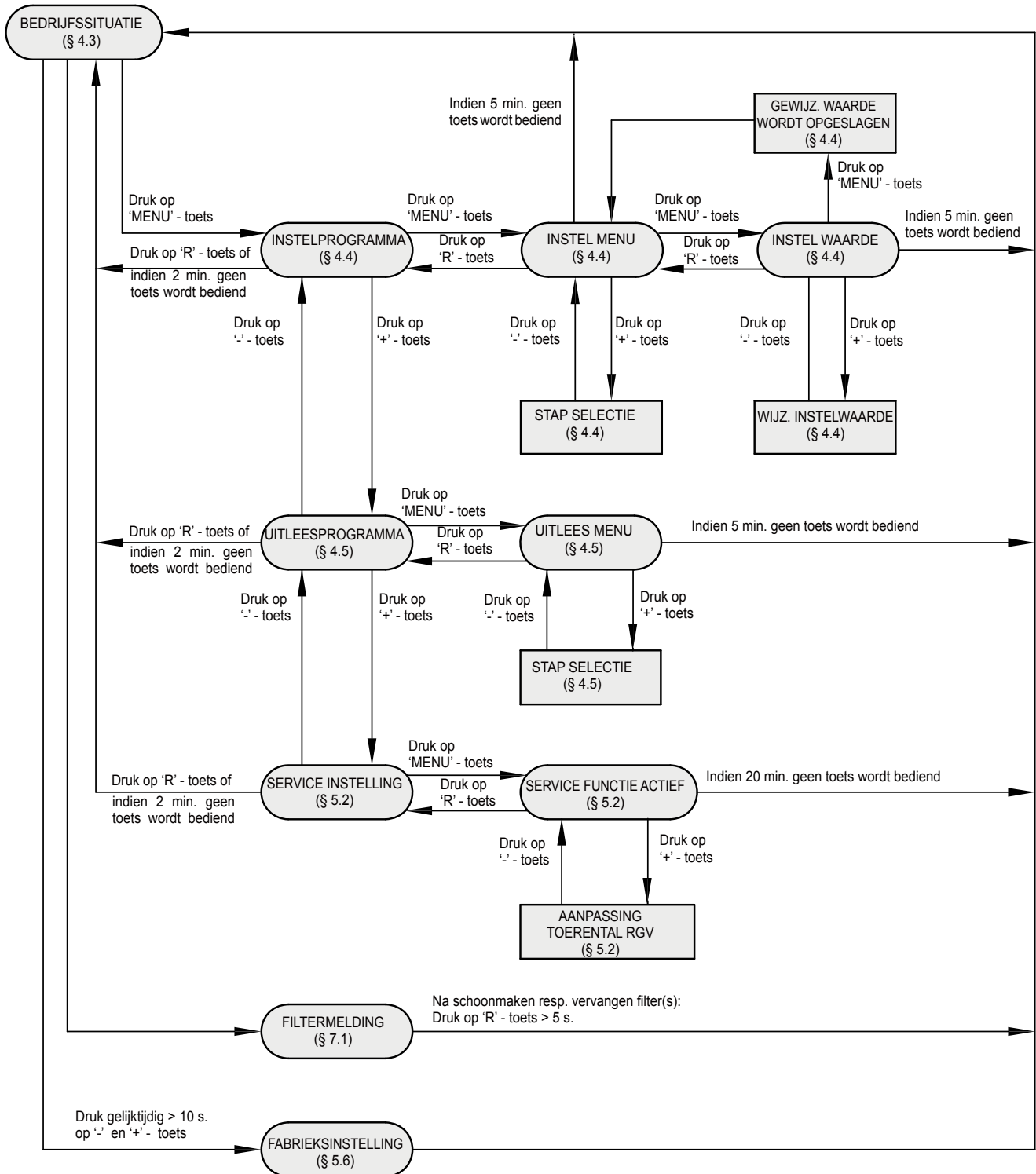



### 4.3 Bedrijfssituatie

Tijdens de bedrijfssituatie kunnen op het display een 5-tal verschillende situaties/waarden tegelijk worden weergegeven.

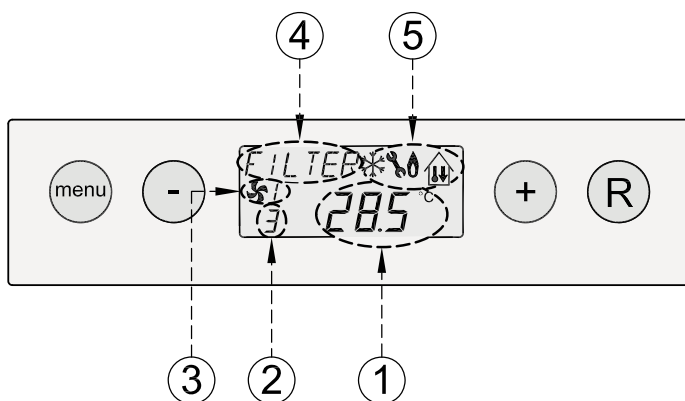

- 1 = *Temperatuur § 4.3.1*
- 2 = *Stapnummer bedrijfssituatie § 4.3.2*
- 3 = *Status ventilatorsituatie § 4.3.3*
- 4 = *Meldingstekst § 4.3.4*
- 5 = *Weergavesymbool toestel status § 4.3.5*

#### 4.3.1 Temperatuurweergave

Hier wordt weergegeven de actuele temperatuur bij uitblaastemperatuurvoer T3. Voor de postie van deze uitblaastemperatuurvoeler T3 zie § 1.2.

Dit is dus niet de ruimtetemperatuur en kan daarom dan ook afwijkend zijn aan de temperatuur die op de display van de ruimtethermostaat staat weergegeven!

#### 4.3.2 Stapnummer bedrijfssituatie

Hier wordt weergegeven de actuele situatie waarin het toestel zich op dat moment bevindt.





Stapnr. bedrijfs-situatie	Omschrijving
0	Geen warmtevraag, rustpositie
1	Voorventileren rookgasventilator
2	Ontsteken
3	Brander in bedrijf (ruimtethermostaat)
4	Brander in bedrijf bij buitenluchtprogramma (minimale uitblaastemperatuur)
5	Naventileren rookgasventilator
b	Blokkering op temperatuur
c	Anti-pendel bij warmtevraag
6	N.v.t.
7	N.v.t.
8	Koelvraag, condensingunit niet aangesloten
9	N.v.t.

#### 4.3.3 Status systeemventilator bij bedrijfssituatie

Op deze plaats van het display is een ventilatorsymbool samen met een nummer zichtbaar. Als de systeemventilator draait dan is het ventilatorsymbooltje zichtbaar; staat de ventilator stil dan is het ventilator

symbooltje niet zichtbaar.

Het nummer achter het symbooltje geeft de ventilatorsituatie weer; voor verklaring van de nummers zie onderstaande tabel.

Status ventilator-situatie op display Allure toestel	Omschrijving
“  “ 1	Het systeemventilator toerental ligt tussen minimumluchtinstelling (stapnr. 2) en maximum luchtinstelling (stap nr. 3) of staat stil. Wanneer ventilator stil staat is ventilatorsymbooltje niet zichtbaar.
 2	Het systeemventilator toerental ligt tussen minimumluchtinstelling (stapnr. 2) en maximum luchtinstelling (stap nr. 3). Het ventilatorsymbooltje is altijd zichtbaar.
 3	De systeem ventilator draait continu op maximum luchtinstelling (stap nr. 3). Het ventilatorsymbooltje is altijd zichtbaar.
 4	De systeem ventilator draait continu op koeling luchtinstelling (stap nr. 4). Het ventilatorsymbooltje is altijd zichtbaar.

#### 4.3.4 Meldingstekst bij bedrijfssituatie

Op deze plaats van het display kan een meldingstekst komen te staan. De melding “Filter” heeft altijd voorrang t.o.v. de overige meldingsteksten.

De volgende meldingsteksten kunnen zichtbaar worden tijdens bedrijfssituatie:

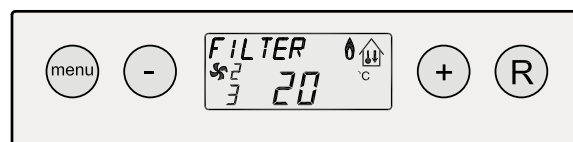

Meldingstekst op display	Omschrijving
FILTER	Wanneer de tekst “FILTER” op display verschijnt dan moet het filter worden schoongemaakt resp. worden vervangen; voor uitgebreide informatie hierover zie § 7.1



#### 4.3.5 Weergavesymbool toestel status bedrijfssituatie

Tijdens bedrijfssituatie kunnen met een aantal symbolen of een combinatie van deze symbolen een bedrijfssituatie worden weergegeven

De volgende symbolen worden gebruikt op het display:

Weergavesymbool op display Allure toestel	Omschrijving
	Storingsweergave symbool; tegelijk hiermee word ook een storingsnummer op het display van het Allure toestel weergegeven welke een indicatie geeft over de aard van de storing.
	Vlamsymbool; deze gaat aan zodra de brander in bedrijf is (in verband met veiligheid ook altijd zichtbaar in uitleesprogramma en instelprogramma).
	Wanneer er warmtevraag vanaf de ruimtethermostaat is zal het “huis” symbool zichtbaar zijn

### 4.4 Instelprogramma

Voor het optimaal functioneren van het Allure toestel kunnen er instellingen worden aangepast e.e.a. afhankelijk van de opstellingssituatie en toepassing van het Allure toestel.

Het instelprogramma bevat een 36-tal variabele waarden (stapnummers) waarmee het toestel is aan te passen aan de opstellingssituatie; voor overzicht van te wijzigen instellingen zie instelwaarden hoofdstuk 10. Een aantal waarden zoals de uitblaastemperatuur en luchthoeveelheden zijn vastgelegd in de ontwerpgegevens.

**⚠ Waarschuwing:**  
*Omdat veranderingen in het instelprogramma de goede werking van het toestel kunnen verstoren moet bij niet beschreven instellingen overleg plaats vinden met Brink. Onjuiste instellingen kunnen het goed functioneren van het toestel ernstig verstoren!*

Voor werking en gebruik van menu functies van het display zie ook flowdiagram § 4.2.

Het aanpassen van instellingen in het Instelprogramma geschiedt op de volgende wijze:

1. Druk vanuit de bedrijfssituatie 1x op de 'MENU'- toets. Op het display is nu het "Instelprogramma" zichtbaar (tekst "SET" wordt weergegeven op display).

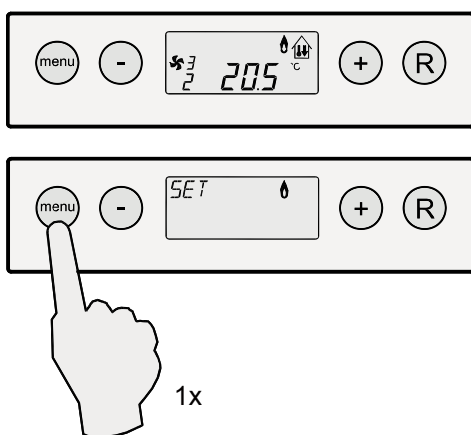

2. Druk nogmaals op de 'MENU'- toets om het "Instelprogramma" te activeren. Het 1e stapnummer van te wijzigen instellingen is nu in beeld. De eerste aan te passen instelling is de maximale uitblaastemperatuur.

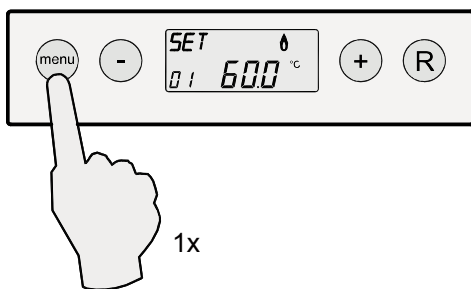

3. Om dit stapnummer aan te passen moet dit stapnummer worden geactiveerd door nogmaals op de 'MENU'- toets te

drukken. Het stapnummer knippert nu; wanneer stapnr. 1 niet hoeft te worden aangepast, ga dan door naar punt 6.

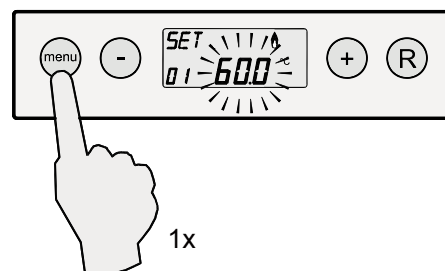

4. Met behulp van de '-' en '+' toets kan de waarde met stapjes van 0,5°C worden aangepast; in dit voorbeeld is stapnummer 1 (= max. uitblaastemperatuur) gewijzigd naar 55°C.

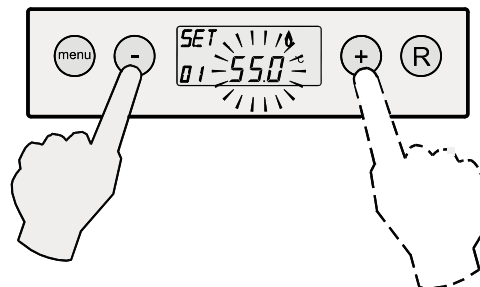

5. Opslaan aangepaste waarde  
 De gewijzigde waarde van stapnummer 1 kan worden opgeslagen door op de 'MENU'-toets te drukken; het stapnummer knippert niet meer als de wijziging is opgeslagen en men staat weer terug in het instelmenu en de gewijzigde waarde (in dit voorbeeld 55°C) is zichtbaar op display.

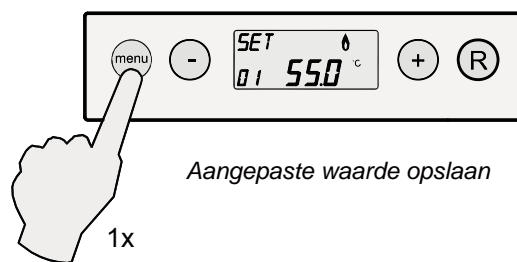

- Niet opslaan aangepaste waarde  
 Om terug te gaan naar het instelmenu **zonder** dat de aangepaste waarde wordt opgeslagen drukt men op de 'R'-toets. Het stapnummer knippert niet meer als de men weer terug staat in het instelmenu en de oorspronkelijke waarde (in dit voorbeeld 60°C) is weer zichtbaar op display.

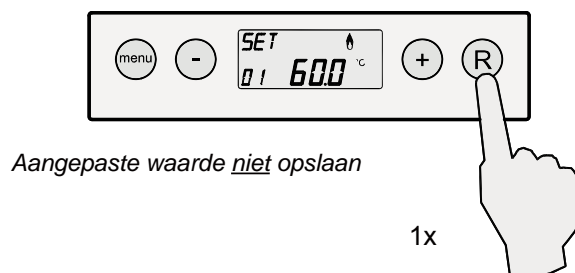

- 6 - Wanneer men geen andere instelling meer wil gaan wijzigen drukt men op de 'R' toets; het toestel keert terug naar de bedrijfssituatie.

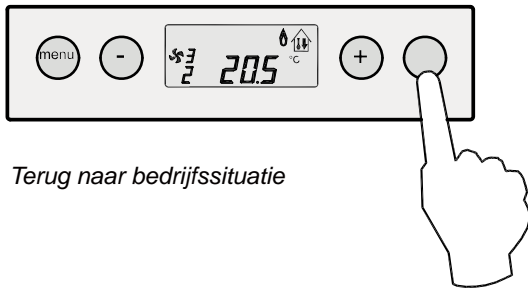

Terug naar bedrijfssituatie

- Wilt men andere instellingen aanpassen dan is het mogelijk om vanuit het instelmenu met de '-' en '+' toets een ander stapnummer te selecteren. In onderstaand voorbeeld wordt stapnummer 2 (Minimum luchtinstelling) geselecteerd.



Ander te wijzigen stapnr. selecteren.

- 7 Om stapnummer 2 aan te kunnen passen moet dit stapnummer worden geactiveerd; dit doet men door op de 'MENU' toets te drukken; het stapnummer knippert.

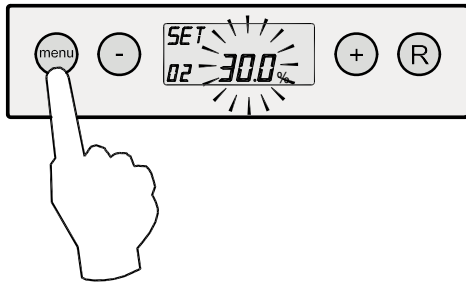

- 8 Met de '-' en de '+' toets kan bij stapnummer 2 de minimale luchthoeveelheid worden aangepast. In onderstaand voorbeeld wordt de luchthoeveelheid gewijzigd (met stappen van 0,5% PWM van 30% PWM naar 35% PWM. Zie tabel hiernaast voor weergave van luchthoeveelheden systeemventilator t.o.v. ingestelde PWM waarde.

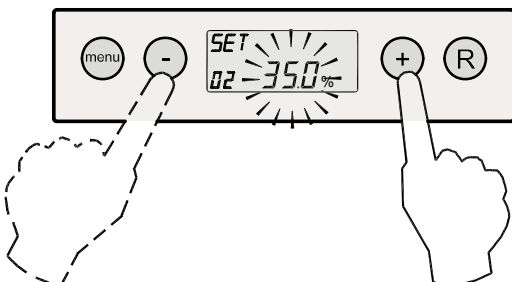

- 9 Opslaan aangepaste waarde  
De gewijzigde waarde van stapnummer 2 kan worden opgeslagen door op de 'MENU'-toets te drukken; het stapnummer knippert niet meer als de wijziging is opgeslagen en men staat weer terug in het instelmenu en de gewijzigde waarde (in dit voorbeeld 35% PWM) is zichtbaar op display.

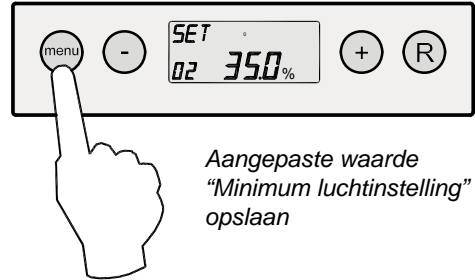

Aangepaste waarde "Minimum luchtinstelling" opslaan

Niet opslaan aangepaste waarde

Om terug te gaan naar het instelmenu **zonder** dat de aangepaste waarde wordt opgeslagen drukt men op de 'R'-toets. Het stapnummer knippert niet meer als de men weer terug staat in het instelmenu en de oorspronkelijke waarde (in dit voorbeeld 30% PWM) is weer zichtbaar op display.

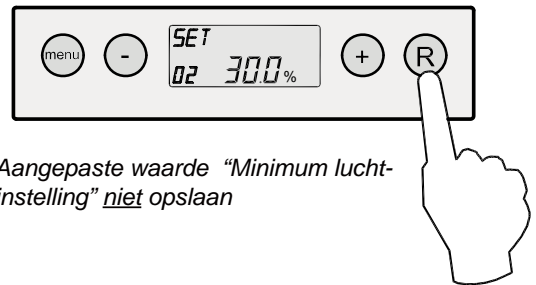

Aangepaste waarde "Minimum luchtinstelling" niet opslaan

- 10 Indien men nog andere instellingen wil wijzigen, herhaal dan stap 6 t/m 9 en kies hierbij een ander stapnummer. Noteer altijd de gewijzigde instellingen op de sticker welke binnen in het Allure toestel is geplakt.

Zijn er verder geen instellingen die gewijzigd dienen te worden dan kan het instelmenu worden verlaten door twee maal op de 'R' toets te drukken. Het toestel staat dan weer in de bedrijfssituatie.

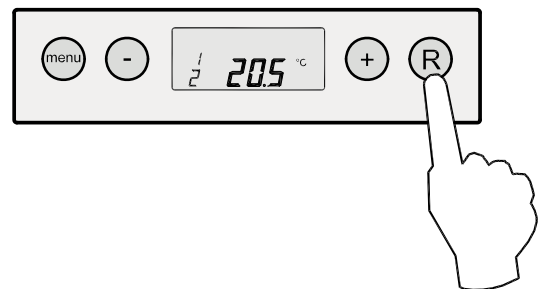

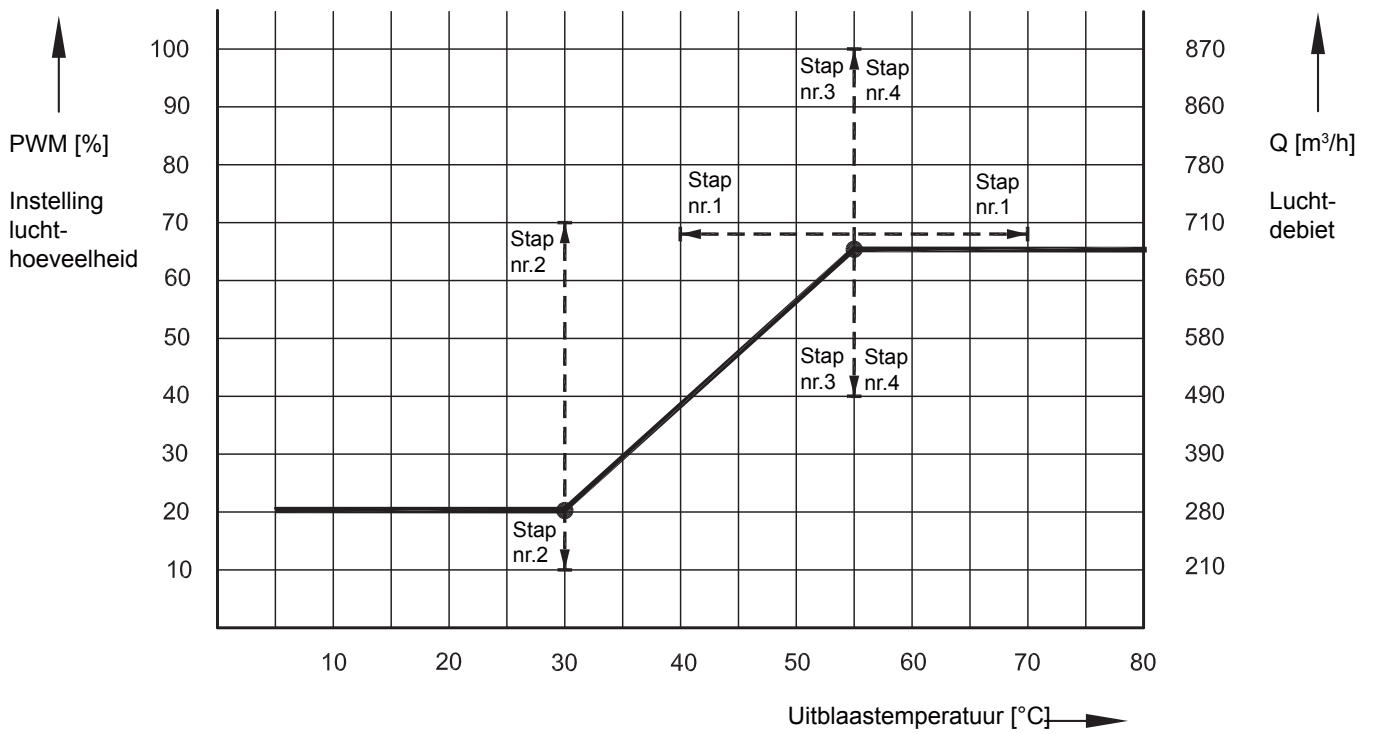

De instellingen van de stapnummers staan vermeld in de tabel instelwaarden hoofdstuk 10.

Grafiek systeemventilator

### 4.5 Uitleesprogramma

Met het uitleesprogramma kan de installateur of gebruiker een aantal actuele waarden van sensoren oproepen om meer informatie te krijgen over de werking van het toestel. Het wijzigen van waarden of instelling is **niet** mogelijk in het uitleesprogramma. Voor mogelijke uitleeswaarden zie onderstaande tabel. Het **uitleesprogramma** krijgt men te zien door de volgende handelingen te verrichten:

1. Druk vanuit de bedrijfssituatie op de 'MENU'- toets. Op het display is nu het instelprogramma (tekst 'SET' op display) zichtbaar.

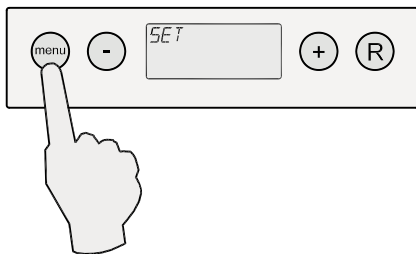
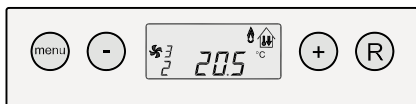

2. Ga met behulp van de '+' en de '-' toets naar het **uitleesprogramma** (tekst "READ" zichtbaar op display).

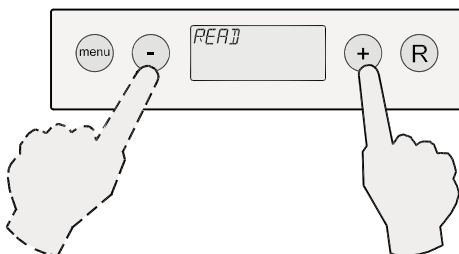

3. Druk op 'MENU'- toets om het uitleesprogramma te activeren.

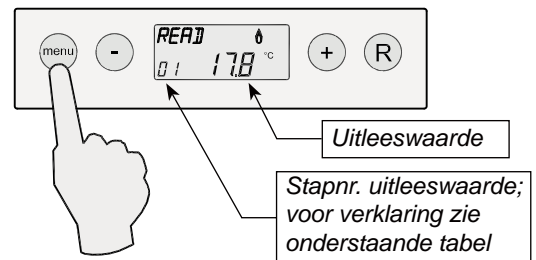

4. Met behulp van de '+' en de '-' toets kan er door het uitleesprogramma 'bladeren'. De actuele situatie van de betreffende waarde wordt weergegeven.

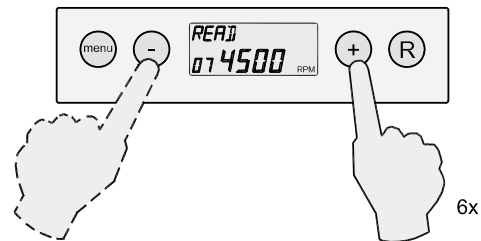

5. Het uitleesprogramma kan worden verlaten door op de 'R'-toets te drukken. Door nogmaals op 'R' - toets te drukken komt het toestel weer in de bedrijfssituatie.

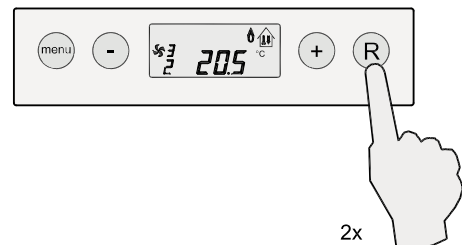

Stapnr. uitleeswaarde	Omschrijving uitleeswaarde	Eenheid
1	Maximaaltemperatuur T1	°C
2	Maximaaltemperatuur T2	°C
3	Uitblaasttemperatuur T3	°C
4	Buitemperatuur T4 (alleen indien aangesloten; wanneer niets aangesloten dan uitleeswaarde -31,5)	°C
5	Extra temperatuur (wanneer niets aangesloten dan uitleeswaarde -31,5)	°C
6	Gewenste waarde uitblaasttemperatuur (setwaarde)	°C
7	Gewenst toerental rookgasventilator	tpm
8	Gemeten toerental rookgasventilator	tpm
9	Weergave percentage van maximale vermogenen	%
10	Gewenste luchthoeveelheid systeemventilator	% (PWM)
11	Toerental systeemventilator	tpm

## 5.1 In- en uitschakelen toestel

### Inschakelen van het toestel

1. Schakel de netvoeding in.
2. Zet de ruimtethermostaat 5 °C lager dan de omgevings-temperatuur.
3. Open de gaskraan.
4. Stel de ruimtethermostaat in op de gewenste temperatuur.
5. Na een wachttijd van ongeveer 30 seconden zal het toestel ontsteken.  
Bij een correcte ontsteking van het toestel geeft het display o.a. de volgende stapnummers weer:

- 0 - Geen warmtevraag**
- 1 - Voorventileren**
- 2 - Ontsteken**
- 3 - Brander in bedrijf**

Bij stijgende uitblaastemperatuur zal de systeemventilator meer lucht gaan transporteren.

**!** **Opmerking:**  
Bij het voor de eerste keer in bedrijf stellen is het mogelijk dat de startprocedure enige malen herhaald dient te worden, omdat er lucht in de gasleiding aanwezig is.

Komt de brander na een aantal startpogingen niet in, dan is dit op het display af te lezen door middel van een vergrendelende storing (zie storingstabel, § 6.2).

### Uitschakelen van het toestel

1. Zet de ruimtethermostaat 5 °C lager dan de omgevings-temperatuur.
2. Sluit de gaskraan.
3. Wacht tot de systeemventilator op een laag toerental draait of stilstaat, voordat de netvoeding wordt uitgeschakeld.
4. Schakel de netvoeding uit.

## 5.2 Inschakelen servicefunctie

De servicefunctie wordt gebruikt om de rookgasventilator gedurende 24 minuten te dwingen met een bepaald toerental te draaien. Dit kan worden gebruikt bij bijvoorbeeld het afstellen van de beveiligingsafsluiter. Deze servicefunctie wordt beschouwd als een normale warmtevraag en alle veiligheidszaken zullen dan ook actief blijven. Voor werking en gebruik van menu functies van het display zie ook § 4.2.

Activeren servicefunctie:

- 1 Druk vanuit bedrijfssituatie 1x op de "MENU" -toets  
Het display staat dan op instelprogramma.

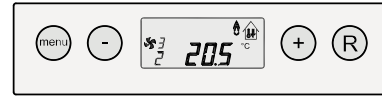

1x

- 2 Kies m.b.v. de '-' en '+' toets de 'service functie'. Op het display staat de tekst 'SER'.

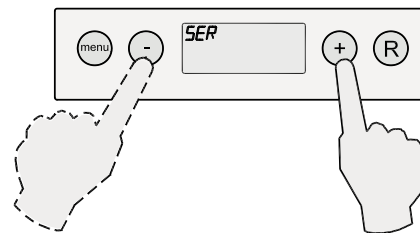

2x

- 3 Activeer deze 'service functie' door 1x op 'MENU'-toets te drukken.



1x

- 4 Het toerental van de rookgasventilator is, gedurende de tijd dat serviceprogramma actief is, eventueel m.b.v. de '-' en '+' toets met stapjes van 100 RPM aan te passen.

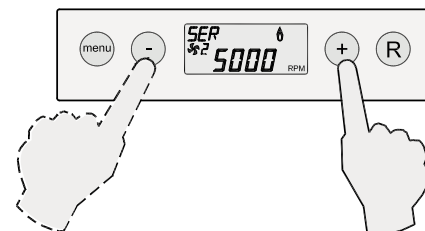

5x

- 5 Het servicemenu kan worden verlaten door op de 'R'-toets te drukken; het display staat dan in het instelprogramma. Eventueel kan men nog m.b.v. de '-' en '+' toets naar een ander programma gaan. Door nogmaals op de 'R'-toets te drukken staat het toestel weer in de bedrijfssituatie.

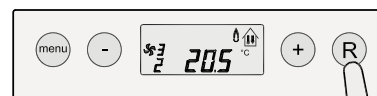

2x

### 5.3 Instellen uitblaastemperatuur

Voor het optimaal functioneren van het Allure-toestel zal de uitblaastemperatuur ingesteld moeten worden, zoals deze is vastgelegd in de ontwerpgegevens.

Deze uitblaastemperatuur kan in het **instelprogramma** worden gewijzigd.

De uitblaastemperatuur is stapnummer 1 in het instelprogramma.

**Voor het aanpassen van stapnummer 1 in het instelprogramma zie § 4.4.**

Voor een totaaloverzicht van alle door de installateur aan te passen instelwaarden inclusief basisinstelling en instelbereik zie de overzichtslijst instelwaarden in hoofdstuk 10.

Wordt de uitblaastemperatuur niet ingesteld volgens de ontwerpgegevens dan zal het Allure toestel mogelijk niet optimaal functioneren

### 5.4 Instellen luchthoeveelheid

Op het Allure-toestel kunnen 3 luchthoeveelheden naar behoefte worden ingesteld: een minimale, een maximale luchthoeveelheid en een aparte luchthoeveelheid voor "koeling". De instellingen zijn afhankelijk van de ontwerpgegevens.

De luchthoeveelheid zal variëren tussen de ingestelde minimale en maximale luchthoeveelheid afhankelijk van de uitblaastemperatuur.

Het wijzigen van de minimale en maximale luchthoeveelheid en indien van toepassing de luchthoeveelheid voor koeling kunnen in het **instelprogramma** worden gewijzigd.

- Stapnummer 2 is minimale luchthoeveelheid
- Stapnummer 3 is maximale luchthoeveelheid
- Stapnummer 4 is luchthoeveelheid voor "koeling"

**Voor het aanpassen van stapnummers 2, 3 & 4 in het instelprogramma zie § 4.4 punt 7 t/m 10.**

Voor een totaaloverzicht van alle door de installateur aan te passen instelwaarden inclusief basisinstelling en instelbereik zie de overzichtslijst instelwaarden in hoofdstuk 10.

Wordt de luchthoeveelheden niet ingesteld volgens de ontwerpgegevens dan zal het Allure toestel mogelijk niet optimaal functioneren.

### 5.5 Inregelen van de luchthoeveelheid op de roosters

Zet de ruimtethermostaat 5 °C hoger dan de omgevingstemperatuur, zodat het toestel maximaal gaat branden.

1. Zet de selectie keuze knop op de ruimtethermostaat op stand 3 (hoog ventileren), zodat de maximaal ingestelde luchthoeveelheid wordt bereikt. Het systeem moet stabiel zijn, voordat verder wordt gegaan met inregelen.  
Voor werking van de selectie keuze knop op de ruimtethermostaat zie § 2.3.
2. Controleer de luchthoeveelheid op alle roosters en ventielen met een luchtflow- of snelheidsmeter of de volgende formules:

$$\text{Algemeen geldt: } \frac{\text{m}^3/\text{h}}{\text{vrije doorlaat rooster} \times 60} = \text{m}/\text{min.}$$

$$\text{Voor toevoerrooster 57 x 305 geldt: } \frac{\text{m}^3/\text{h}}{0,72} = \text{m}/\text{min.}$$

$$\text{Voor toevoerrooster 102 x 305 geldt: } \frac{\text{m}^3/\text{h}}{1,32} = \text{m}/\text{min.}$$

3. Begin het inregelen met de roosters welke de grootste positieve afwijking vertonen met de gewenste berekende luchthoeveelheid. Herhaal dit voor alle roosters.
4. Controleer als laatste het eerst ingestelde rooster en meet indien er afwijkingen zijn nog eens alle roosters.
5. Blokkeer met de stelschroef de maximaal ingestelde opening van een rooster, wanneer uit het rooster de gewenste luchthoeveelheid komt.
6. Geef de definitieve klepstanden aan op het kanaal.
7. Zet de selectiekeuze knop op de ruimtethermostaat weer terug op de oorspronkelijke situatie.



### 5.6 Fabrieksinstelling

Het is mogelijk om alle gewijzigde instellingen tegelijk terug te zetten naar de fabrieksinstelling.

**Druk hierbij de '-' en de '+'-toets tegelijk in gedurende 10 seconden.**

Gedurende 3 seconden zullen alle symbolen op display oplichten ter bevestiging hiervan.

De displaywaarde keert hierna terug naar de bedrijfssituatie.

Alle gewijzigde instellingen staan weer op de waarde zoals het Allure toestel af fabriek wordt geleverd.

Voor een totaaloverzicht van alle door de installateur aan te passen instelwaarden, inclusief basisinstelling en instelbereik, zie de overzichtslijst instelwaarden in hoofdstuk 10.

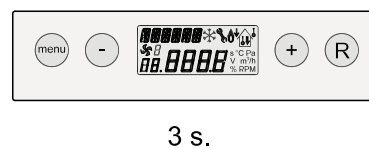
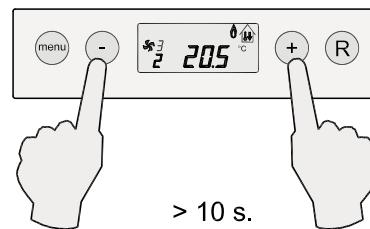

## 6.1 Storingssignalering

De storingssignalering wordt zichtbaar op het moment dat er een storing in het toestel optreedt.

### Display Allure toestel

Bij storingen zal op het toestel display een knipperende 'F' (vergrendelende storing) of een 'E' met storingsnummer (blokkerende storing) zichtbaar zijn. Bij een storing van de systeemventilator staat er een 'b' voor de "F". Het storingsnummer vertelt wat over de aard van de storing.

### Display Brink eBus klokthermostaat

Bij een vergrendelende storing van het Allure toestel staat op het display van de ruimtethermostaat (alleen indien de modulerende Brink klokthermostaat wordt toegepast) een 'F' met daarachter het betreffende storingsnummer.

### **Vergrendelende storing:**

Een vergrendelende storing houdt in dat de besturingsunit niet meer reageert op signalen van de diverse sensoren en geen signalen meer uitstuurt. Op het display is het storings sleuteltje en het storingsnummer zichtbaar; bij een temperatuurstoring draait de systeemventilator na. Bij een vergrendelende storing is de achtergrondverlichting van het display continu aan en het storingsnummer knippert. Wanneer een vergrendelende storing specifiek gaat over de systeemventilator dan staat er een "b" voor de F.



*Vergrendelende storing; toestel storing  
Storingsweergave knippert*



*Vergrendelende storing; ventilator storing  
Storingsweergave knippert*

Een vergrendelende storing is op te heffen door, na het oplossen van de storing, het indrukken van de resetknop ('R'-toets).

Voor verklaring van de vergrendelcodes toestel zie § 6.2.

Met het uitschakelen van de netvoeding is een vergrendelende storing **niet** op te heffen (dit in verband met veiligheid). Na het opnieuw inschakelen van de netvoeding wordt op het display weer hetzelfde storingsnummer weergegeven.

Het inschakelen van het toestel na een reset (of inschakelen van de netvoeding), zonder dat er warmtevraag is, heeft tot gevolg dat er gedurende ca 10 seconden een inschakelverschijnsel optreedt: de rookgasventilator gaat even draaien. Hierna wordt de regeling vrij gegeven.

### **Blokkerende storing:**

Een blokkerende storing zal zich zelf oplossen of wanneer deze situatie te lang duurt leiden tot een vergrendelende storing. Bij een blokkerende storing is de achtergrondverlichting van het display kortstondig aan.

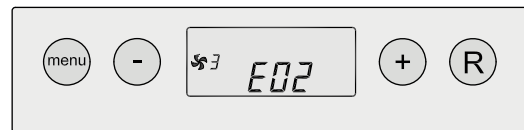

*Blokkerende storing; toestel storing*

Voor verklaring van de blokkeercodes zie § 6.3 en § 6.4.

Storingsnummers welke niet in de storingstabel zijn opgenomen, geven aan dat er een interne fout in de besturingsunit is opgetreden. Wanneer na een reset nog steeds een storingsnummer met betrekking tot een interne fout wordt weergegeven, moet de besturingsunit worden vervangen.

### Maximaalbeveiliging

De maximaalbeveiliging bestaat uit twee temperatuurvoelers in één behuizing. Deze sensoren zijn in het toestel bij de branderkamer geplaatst en meten de temperatuur in het toestel. Wanneer de temperatuur in het toestel de maximaal toegestane temperatuur nadert, gaat het toestel terug moduleren. Wordt de maximaal toegestane temperatuur overschreden, schakelt de besturingsunit het toestel uit. Afhankelijk van de opgetreden storing wordt op het display een storingsnummer met betrekking tot de maximaalbeveiliging weergegeven.

## 6.2 Storingstabel vergrendelcode toestel

Storingsnummer	Omschrijving	Gevolg/ actie
F00	Hardware fout/ vlamcontrole	Restten toestel/ vernieuwen automaat
F01	Temperatuur T1 of T2 boven max. beveiliging	T1/T2 controleren/vernieuwen Resetten toestel
F02	Temperatuurvoeler T1/T2 kortgesloten of onderbroken	T1/T2 controleren/vernieuwen Resetten toestel
F03	Systeemtemperatuurvoeler T3 kortgesloten of onderbroken	T3 controleren/vernieuwen Resetten toestel
F04	Buitentemperatuurvoeler T4 kortgesloten	T4 controleren/vernieuwen Resetten toestel
F05	Temperatuurvoeler T1 of T2 te hoog; na 30 seconden brander uit	T1/T2 controleren/vernieuwen Resetten toestel
F06	Buitentemperatuurvoeler T4 onderbroken	T4 controleren/vernieuwen Resetten toestel
F09	Geen vlam na 4 ontsteekpogingen	Controleer beveiligingsafsluiter/ ontsteekpen Resetten toestel
F10	Vlam valt weg tijdens bedrijfssituatie	Controleer beveiligingsafsluiter/ ontsteekpen Resetten toestel
F11	Vlamsimulatie	Controleer ontsteekpen Resetten toestel
F13	Rookgasventilator toerental te laag	Controleer bedrading/ connector rookgasventilator Resetten toestel
F14	Rookgasventilator toerental te hoog	Controleer bedrading/ connector rookgasventilator Resetten toestel
F15 / F16 / F17	Foutief signaal van luchtdrukschakelaar (niet aanwezig)	Parameters controleren Resetten toestel
F18	Beveiligingsafsluiter defect	Controleer beveiligingsafsluiter en bedrading naar beveiligingsafsluiter toe Resetten toestel
F30/ F31	Fout in parameters	Opnieuw programmeren van parameters/ vernieuwen automaat Resetten toestel
F32	Foutwaarde T1/T2 tijdens vlam	T1/T2 controleren/vernieuwen Resetten toestel
F33	Tijdprobleem automaat	Restten toestel/ vernieuwen automaat
F34	Geen correctie storingscode	Restten toestel/ vernieuwen automaat
F35	Interne conversiefout automaat	Controleer sensoren Resetten toestel
bF01	Fout systeemventilator	Bedrading en systeemventilator controleren
F50	Storing bij gekoppelde toestellen Adres koppeling niet juist (stap.nr. 31)	Zie vergrendelcode betreffende toestel; controleer stapnummer 31 van alle gekoppelde toestellen
PP	Parameters zijn correct geprogrammeerd	Resetten toestel

## 6.3 Storingstabel blokkeringscode

Storingsnummer.	Omschrijving	Gevolg/ actie
E02	Algemene blokkering	Universele ingang is gesloten (zie ook §3.7.7)
E05	Temperatuurvoeler T1/ T2 te hoog	Temperatuur T1 en T2 dient te dalen met z'n hysteresis
E09	Geen vlam na ontsteekpoging	Automatisch nieuwe ontsteekpoging
E10	Vlam valt weg tijdens bedrijfssituatie	Automatisch nieuwe ontsteekpoging
E11	Vlamsimulatie	Er volgt een vergrendeling wanneer deze situatie te lang duurt
E12	Temperatuurstijging T1 en T2 te hoog	Blokkering wordt na 10 minuten opgeheven
E13	Rookgasventilator toerental te laag	Na blokkering van 60 seconden volgt vergrendeling
E14	Rookgasventilator toerental te hoog	Na blokkering van 60 seconden volgt vergrendeling
E15, E16 & E17	Geen geoorloofde code	Parameters controleren Toestel resetten
E18	Beveiligingsafsluiter blijft gesloten	Automatisch nieuwe ontsteekpoging
Eno	Incorrecte blokkeercode	230 Volt voeding tijdelijk onderbreken

## 6.4 Storingsanalyse

### Een vergrendeling van de besturingsunit kan alleen worden opgeheven met de reset knop!

Als na drukken op de reset knop (R-toets) de storing blijft aanhouden, zal met behulp van de storingsanalyse de oorzaak van de storing achterhaald kunnen worden.

#### F11 Ten onrechte vlam (vlamsimulatie)

- 1 Controleer of het gas stroomt in de beveiligingsafsluiter door een verschildruk (circa 0,9 mbar) te meten over de smoorklep.
- 2 Controleer of de beveiligingsafsluiter schakelt (230 Vac).
- 3 Controleer de kabelboom:
  - aansluiting van de 230 Vac-kabel op de beveiligingsafsluiter
  - aansluiting van de 230 Vac-kabel op de connector X-10 van de schakelkast
  - aarddraad naar brander.
- 4 Controleer de ontsteekpen

#### F09 Toestel niet in bedrijf na 4 maal starten

- F18** Meet de ionisatiestroom tijdens ontsteken van het toestel met een ionisatiemeter.  
**Geen vlam met ontsteken**
- 1 Controleer de gasdruk in de toevoerleiding (20 - 30 mbar) tijdens ontsteken, ook indien andere gastoestellen schakelen.
  - 2 Controleer of het gas stroomt in de beveiligingsafsluiter door een verschildruk (circa 0,3 mbar) te meten over de smoorklep tijdens het bekrachtigen van de beveiligingsafsluiter.
  - 3 Controleer of de beveiligingsafsluiter schakelt (circa 230 Vac).
  - 4 Controleer de kabelboom:
    - aansluiting van de 230 Vac-kabel op de connector X10 van de besturingsunit.
  - 5 Controleer of er ontsteking is op de ontsteekpen, eventueel door een losse ontsteekpen te laten vonken.
  - 6 Controleer de afstand tussen brander en ontsteekpen: ca. 4,5 mm, maximaal 5 mm. Hierbij moet de brander/mengkamer worden gedemonteerd.
  - 7 Controleer de inspuiter op vervuiling.

#### F09 Wel vlam met ontsteken

- F10**
- 1 Controleer de gasdruk in de toevoerleiding (20 - 30 mbar) tijdens ontsteken en branden, ook indien andere gastoestellen schakelen.
  - 2 Controleer de kabelboom:
    - aansluiting van de ontsteekkabel op de ontsteekpen en de beveiligingsafsluiter
    - aansluiting van de 'massa'-kabel.

- 3 Controleer het starttoerental van de rookgasventilator. Let ook op het probleemloos ronddraaien van de rookgasventilator en eventuele 'aanloop-geluiden'
- 4 Controleer de afstand tussen brander en ontsteekpen: circa 4,5 mm, maximaal 5 mm. Hierbij moet de brander/mengkamer worden gedemonteerd.
- 5 Controleer de pakking tussen afstandbak en warmtewisselaar op lekkage.
- 6 Controleer de mengkamer, warmtewisselaar, rookgasverzamelbak en rookgasventilator op lekkage.

Tijdens normaal bedrijf van het toestel moet de ionisatiestroom tussen de 3,0  $\mu$ A en 10,0  $\mu$ A zijn.

#### F00 Storing bij interne controle besturingsunit

- F30** 1 Reset de besturingsunit.  
**F31** 2 Controleer de besturingsunit, eventueel door een andere aan te sluiten.  
**F33**  
**F34**

#### F13 Storing rookgasventilator

- F14** Rookgasventilator defect:
- 1 Controleer het draaien van de rookgasventilator en sluit eventueel een reserve exemplaar vrij aan.
- Breuk in kabelboom:
- 2 Controleer de kabelboom en de stekerverbindingen tussen de rookgasventilator en de besturingsunit.
  - 3 Voedingsspanning is te laag (minder dan 190 volt)

#### F01 Storing temperatuur

- F05**
- 1 Controleer of het filter niet is vervuild.
  - 2 Controleer of de systeemventilator draait.
  - 3 Controleer de kabelboom en de stekerverbindingen van de systeemventilator.
  - 4 Controleer de instellingen:  $T_{set}$ , luchthoeveelheden systeemventilator.
  - 5 Controleer of de temperatuurvoelers werkzaam zijn: bij 25 °C is de weerstand R circa 12 k $\Omega$ ; bij het warmer worden van de temperatuurvoeler gaat de weerstand R omlaag (< 12 k $\Omega$ ).
  - 6 Controleer of de temperatuurvoelers juist zijn aangesloten.
  - 7 Controleer of de temperatuurvoelers juist zijn geplaatst, met name de uitblaastemperatuurvoeler onder in het toestel (zie § 1.2).
  - 8 Controleer het gelijktijdig stijgen van de temperatuur in het toestel en in het uitblaaskanaal tijdens het branden van de toestel.
  - 9 Controleer de besturingsunit.

**F02 Storing aansluiting temperatuurvoeler**

- F03** 1 Controleer de kabelboom en stekerverbindingen.
- F04** 2 Controleer of de temperatuurvoelers juist zijn aangesloten.
- 3 Controleer of de temperatuurvoelers werkzaam zijn:  
Bij 25 °C is de weerstand R circa 12 kΩ; bij het warmer worden van de temperatuurvoeler gaat de weerstand R omlaag (< 12 kΩ).
- 4 Controleer de besturingsunit.

**Kortsluiting**

De besturingsunit is uitgevoerd met één smeltveiligheid.  
Zie voor positie en waarde § 8.1.

In het laagspanningscircuit zitten twee zelfherstellende zekeringen; na het in werking treden duurt het enige tijd voordat deze zich weer “hersteld” hebben.

**bF01 Storing systeemventilator**

- 1 Controleer of de systeemventilator vrij kan draaien en niet geblokkeerd wordt.
- 2 Controleer de kabelboom en de stekerverbindingen.

**Storing communicatie ruimtethermostaat**

- 1 Controleer of de ruimtethermostaat display-weergave heeft, sluit eventueel een andere aan op de besturingsunit.
- 2 Controleer of de ruimtethermostaat juist is aangesloten op de besturingsunit.
- 3 Controleer de kabelboom en de stekerverbindingen.
- 4 Controleer de besturingsunit.

**Ionisatie valt weg tijdens branden**

- 1 Controleer de gasdruk in de toevoerleiding (20 - 30 mbar) tijdens ontsteken en branden, ook indien andere gastoestellen schakelen.
- 2 Controleer de inspuiter op vervuiling.
- 3 Controleer het ‘laag’ branden van het toestel gedurende minimaal 20 minuten en verhoog zo nodig het minimumtoerental van de rookgasventilator.



### 7.1 Onderhoud door de gebruiker

Het onderhoud voor de gebruiker blijft beperkt tot het periodiek reinigen van het filter.

Afhankelijk van de stofproductie in de woning wordt in eerste instantie geadviseerd het filter iedere maand te reinigen.

In stoffige ruimten (nieuwe woning) dient dit onderhoud vaker te worden uitgevoerd.

#### Reinigen van het filter door de gebruiker

1. Zet de ruimtethermostaat 5 °C lager dan de omgevingstemperatuur.
2. Laat het toestel afkoelen tot omgevingstemperatuur.
3. Schakel de netvoeding uit.
4. Neem het filter uit het toestel en maak het schoon met behulp van een stofzuiger.
5. Plaats het filter hierna op dezelfde wijze terug als bij het uitnemen.
6. Schakel de netvoeding in.
7. **Druk 5 seconde op de "R"-toets om de "filter-teller" weer op nul te zetten;** ook wanneer de filtermelding nog niet zichtbaar was voor het schoonmaken resp. vervangen van het filter!  
Wanneer dit niet wordt gedaan zal er een onjuiste melding komen dat het filter moet worden schoongemaakt.
8. Stel de ruimtethermostaat weer in op de gewenste temperatuur.

#### Filtermelding op Brink eBus klokthermostaat:

Op het display van de Brink eBus klokthermostaat zal na bepaalde interval de melding "FILTER" in beeld verschijnen.

Display Brink eBus klokthermostaat

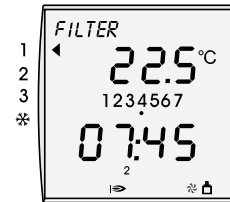

Tegelijk met de filtermelding op de ruimtethermostaat staat ook de filtermelding op het display van het Allure toestel.

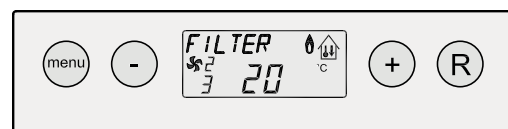

Display Allure luchtverwarmer

Wanneer deze filtermelding verschijnt, wordt geadviseerd het filter in te luchtverwarmer schoon te maken, respectievelijk te vervangen. Na reinigen/vervangen van het filter kan men de filtermelding op het display van de Brink eBus klokthermostaat resp. display van het Allure toestel laten verdwijnen door gedurende 5 seconden op de "Reset"-knop ('R'-toets) van het bedieningspaneel Allure luchtverwarmer te drukken.

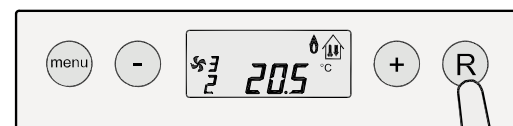

Display Allure luchtverwarmer

5 sec.



## 7.2 Onderhoud door de installateur

Het onderhoud door de installateur dient eenmaal per jaar plaats te vinden. Voor onderhoud zie onderstaand blokschema.

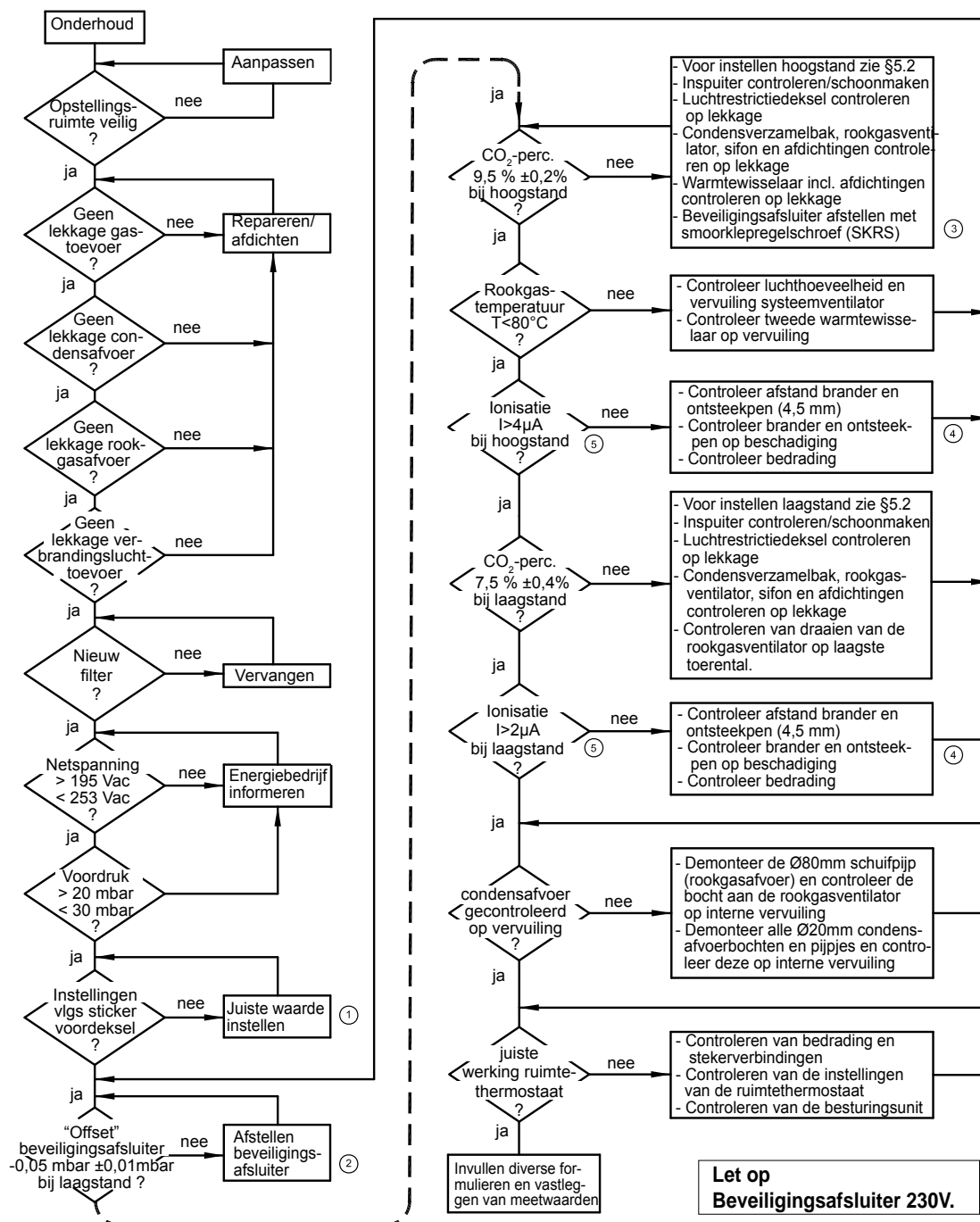

- ① Voor het meten bij branden op hoogstand moet het luchtvolume van de systeemventilator op minimum 70% van het maximum luchtvolume staan ingesteld.
- ② Alleen beveiligingsafsluiter met 'offset' regelschroef (zie figuur beveiligingsafsluiter nr.1 en nr.4)
- ③ Afstellen beveiligingsafsluiter met smoorklepregelschroef (zie figuur beveiligingsafsluiter nr.2 en nr.3)
- ④ Brander is voorzien van een speciaal branderdek welke absoluut niet mag worden afgeborsteld; eventueel alleen reinigen met perslucht.
- ⑤ Meet de ionisatiestroom tijdens het branden van het toestel met een ionisatiemeter.
- ⑥ Bij het losnemen van gaskoppelingen moet de rubberen afdichting vervangen worden; gaskoppelingen op lekkage controleren.
- ⑦ Iedere 5 jaar ontsteekpen preventief vernieuwen.

Let op  
Beveiligingsafsluiter 230V.

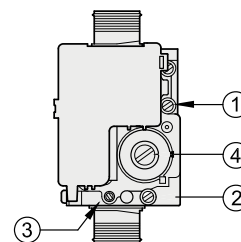

- ① meetpunt 'offset'
- ② meetpunt verschilddruk SKRS
- ③ smoorklepregelschroef (SKRS)
- ④ 'offset' regelschroef

8.1 Bedradingsschema

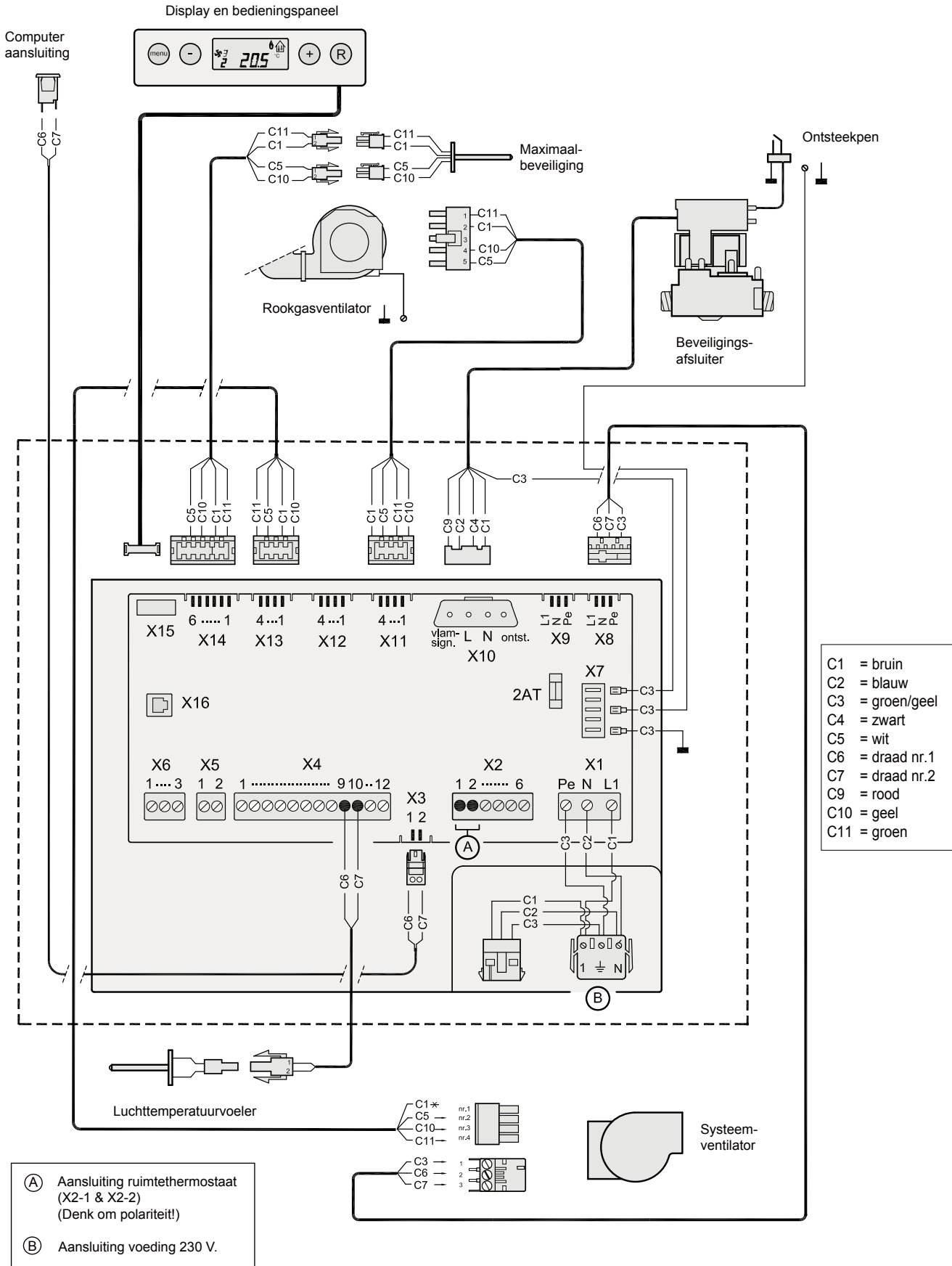

8.2 Aansluitschema

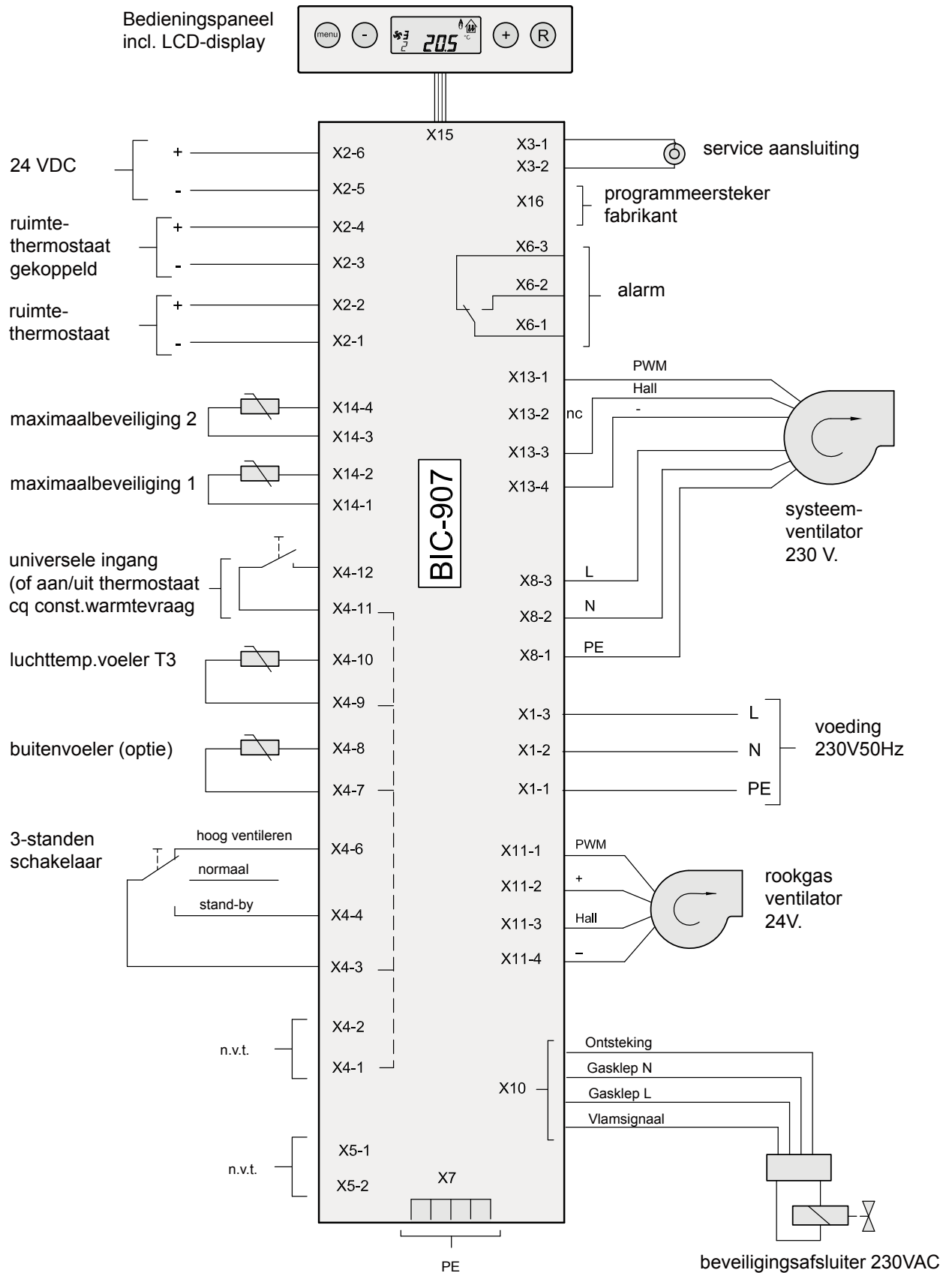

9.1 Exploded view Allure B-10 HRD

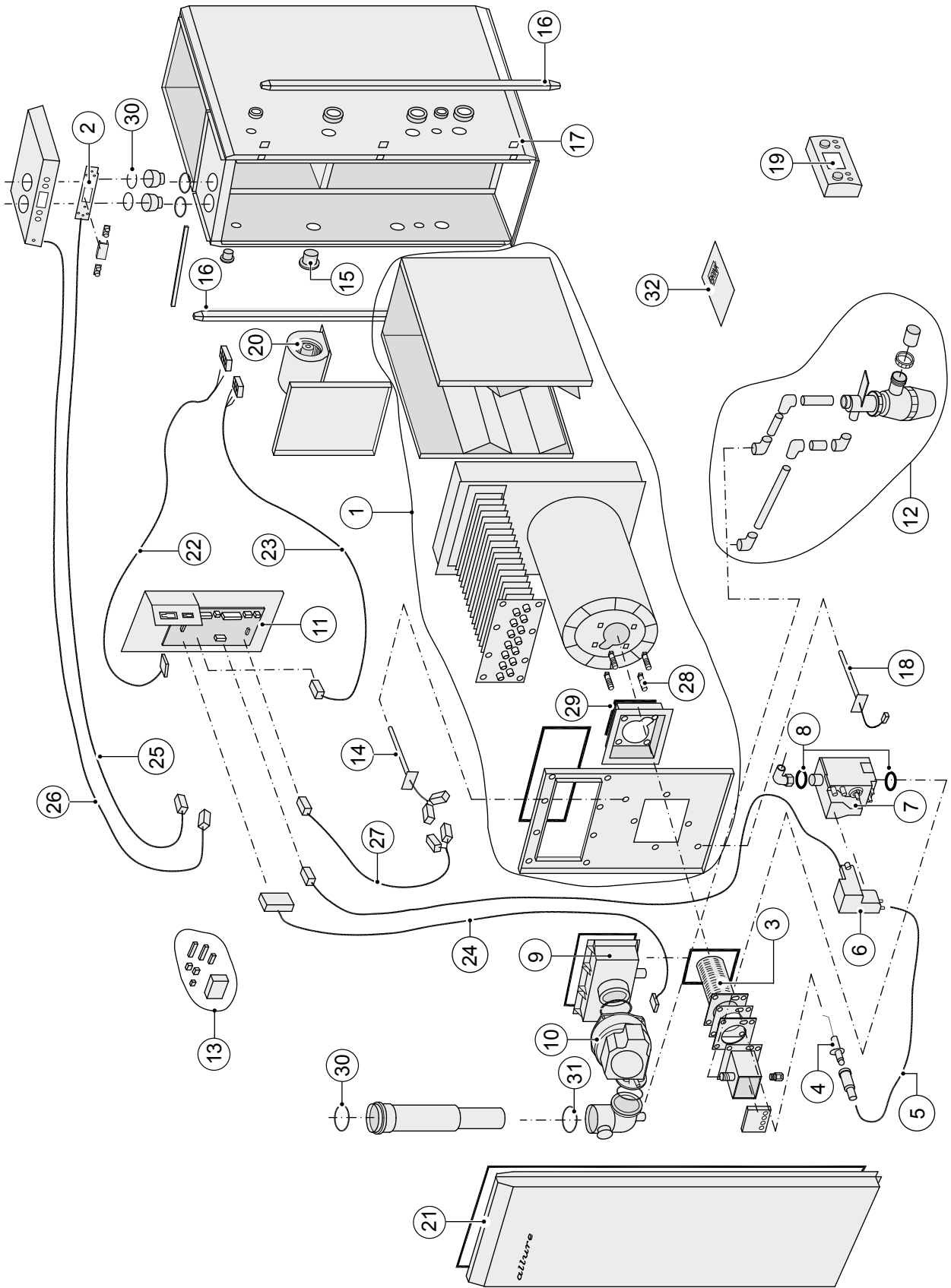

ARTIKELCODES SERVICE-ARTIKELEN ALLURE B-10 HRD		
Nr.	Artikelomschrijving	Artikelcode B-10 HRD 850
1	Warmtewisselaar compleet	531957
2	Bedieningspaneel	531900
3	Brander	531261
4	Ontsteekpen	531009
5	Ontsteekkabel	531906
6	Ontsteekunit	531907
7	Beveiligingsafsluiter 230 V.	531954
8	Afdichtring koppeling 3/4"	550165
9	Rookgasverzamelkast	531232
10	Rookgasventilator 24 V.	531264
11	Besturingsunit incl. montageplaat	531901
12	Condensafvoer	531278
13	Stekers	531902
14	Maximaalbeveiliging	531037
15	Afdichtdoppen	531038
16	Hoekstuk	531039
17	Spreidmoeren	531040
18	Temperatuurvoeler	531238
19	Modulerende eBus klokthermostaat	510430
20	Systeemventilator	531958
21	Deksel	531049
22	Voedingskabel systeemventilator	531959
23	Stuurstroomkabel systeemventilator	531960
24	Stuurkabel rookgasventilator	531910
25	Kabel bedieningspaneel	531912
26	Servicekabel computer	531913
27	Kabel maximaal beveiliging	531914
28	Klikbout M6 x 25	560701
29	Pakking afstand bak	580414
30	EPDM afdichtring Ø80 (4 stuks)	531926
31	Siliconen afdichtring Ø70	580941
32	Installatievoorschrift	612025

## 9.2 Servicesets

Indien vervanging van een onderdeel nodig is, verdient het aanbeveling bij bestelling van deze serviceset de bijbehorende artikelcode op te geven, naast vermelding van het type luchtverwarmer, serienummer, bouwjaar en de naam van het onderdeel.

Voorbeeld	
Serie	: Allure
Type toestel	: B-10 HRD
Serienummer	: 101705144201
Bouwjaar	: 2014
Onderdeel	: Beveiligingsafsluiter
Artikelcode	: 531954
Aantal	: 1

Ook is een serviceset (artikelcode 531063) leverbaar waarmee het mogelijk is om m.b.v. een computer de ingestelde waarde af te lezen c.q. te wijzigen.

### Opmerking

Type luchtverwarmer, serienummer en bouwjaar staan vermeld op de opschriftplaat, die in het toestel is geplaatst.

---

## CONFORMITEITSVERKLARING

De gasgestookte Allure luchtverwarmer type

### **B-10 HRD,**

welke is vervaardigd door Brink Climate Systems B.V. in Staphorst, is voorzien van het CE-label en gekeurd door KIWA Nederland B.V. in Apeldoorn onder toelatingsnummer 63/AQ/0650

en voldoen aan de gasrichtlijn 2009/142/EC de laagspanningrichtlijn 2006/95/EC de stoffenrichtlijn ROHS 2011/65/EU en de EMC-richtlijn 2004/108/EG.

Brink Climate Systems B.V. staat er garant voor dat de Allure B-10 HRD luchtverwarmer wordt vervaardigd uit hoogwaardige materialen en dat deze door de voortdurende kwaliteitscontrole aan de bovengenoemde richtlijnen voldoet.

Brink Climate Systems B.V.



W. Hijmissen, directeur

### **Wijzigingen voorbehouden**

*Brink Climate Systems B.V. streeft steeds naar verbetering van producten en behoudt zicht het recht voor zonder voorafgaande kennisgeving veranderingen in de specificaties aan te brengen.*

Stap nr.	Omschrijving	Basisinstelling	PC code	Instelbereik
		B-10 HRD 850		
01	<b>T3 set (max. uitblaastemperatuur)</b>	<b>55.0</b>	<b>4AA</b>	<b>10°C t/m 70°C</b>
02	<b>Minimum luchtinstelling</b>	<b>20.0</b>	<b>4EC</b>	<b>13 - 70 % PWM</b>
03	<b>Maximum luchtinstelling</b>	<b>65.0</b>	<b>4EA</b>	<b>40 - 100 % PWM</b>
04	<b>Koeling luchtinstelling</b>	<b>95.0</b>	<b>4EB</b>	<b>40 - 100 % PWM</b>
05	Selectie systeemventilator; stapnr. 5 niet willekeurig instellen; verkeerde selectie kan de werking van het Allure toestel zeer ongunstig beïnvloeden!	0	4CA	0 = B-10 HRD 1 = B-16 HR(D) 2 = B-25 HR(D) 3 = B-40 HR(D)
06	Selectie toesteltype voor berekening vermogen	0	4CI	(0 = PWM; 1,2 & 3 = communicatie)
07	Niet van toepassing bij Allure B-10 HRD	100	4DD	0 - 510 Pa
08	Niet van toepassing bij Allure B-10 HRD	600	4DE	0 - 2500 sec.
09	Niet van toepassing bij Allure B-10 HRD	100	4DF	100 - 2000 m <sup>3</sup> /h
10	Niet van toepassing bij Allure B-10 HRD	600	4DG	0 - 2500 sec.
11	Systeemventilator minimum/ uit	0	4CF	0 (aan/uit) of 1 (aan)
12	Uitschakeltemperatuur systeemventilator	25.0	4AF	20°C t/m 40°C
13	Programma selectie normaal/ buitenlucht	0	4CE	0 = normaal 1-6 = buitenluchtprogr.
14	Min. uitblaastemp. bij buitenluchtprogr.	25.0	4AL	10°C t/m 60°C
15	Condensingunit wel/niet aanwezig	0	4CB	0 = afwezig/ 1 = aanwezig
16	Max. tijdstelling condensingunit aan	0	4CC	0 = altijd aan / 1 - 255 min.
17	Anti-pendel condensingunit	180	4CD	10 - 255 s
18	Maximale service tijd	1440	4BD	0 - 2550 s
19	Max. toerental rookgasventilator	4400	4BA	2000 - 6000 tpm
20	Min. toerental rookgasventilator	1750	4BG	1500 - 5900 tpm
21	Start toerental rookgasventilator	4400	4BB	1500 - 6000 tpm
22	Max. toerental stijging RGV tijdens branden	1500	4BE	100 - 2000 tpm
23	Max. toerental daling RGV tijdens branden	1500	4BF	100 - 2000 tpm
24	Aan-Uit ruimtethermostaat aangesloten, Blokkering of Constante warmtevraag	1	4AI	1 = Aan-uit ruimtethermostaat 2 = Toestel blokkering 3 = Constante warmtevraag
25	Nachtverlaging	30.0	4AE	0°C t/m 30°C
26	Punt A stooklijn	-5.0	4AB	-10°C t/m 20°C
27	Punt B stooklijn	30.0	4AC	20°C t/m 45°C
28	Verschuiving stooklijn	-15.0	4AD	-15°C t/m 15°C
29	Anti-pendeltijd	20	4AJ	0 - 300 sec.
30	Correctie buitentemperatuur	0.0	4AK	-5.0°C t/m 5.0°C
31	Adres koppeling	0	4AM	0, 1, 2, 3 (0 = master)
32	Niet van toepassing bij Allure B-10 HRD	1	4AG	1 - 0
33	Niet van toepassing bij Allure B-10 HRD	5	4AN	-15°C - 15°C
34	Niet van toepassing bij Allure B-10 HRD	1	4AO	0°C - 10°C
35	Niet van toepassing bij Allure B-10 HRD	50	4AP	0°C - 100°C
36	Niet van toepassing bij Allure B-10 HRD	5	4AQ	0°C - 10°C

► Snel advies?

Bel: +31 (0) 522 46 99 44

Mail: [info@brinkclimatesystems.nl](mailto:info@brinkclimatesystems.nl)

**BRINK**

*Air for Life*

BRINK CLIMATE SYSTEMS B.V.

Wethouder Wassebaliestraat 8 7951 SN Staphorst  
P. O. Box 11 NL-7950 AA Staphorst  
T. +31 (0) 522 46 99 44  
F. +31 (0) 522 46 94 00  
[info@brinkclimatesystems.nl](mailto:info@brinkclimatesystems.nl)  
[www.brinkclimatesystems.nl](http://www.brinkclimatesystems.nl)